

ALAIN LÉVY

LA LOGIQUE DE L'ENTAME

DE LA THÉORIE À LA PRATIQUE



le
Bridgeur

Collection "Jeu de la carte"
Dirigée par Philippe Cronier

La logique de l'entame

ALAIN LÉVY

La logique de l'entame

DE LA THÉORIE À LA PRATIQUE

le
Bridgeur

L'obligation de penser

Vous pouvez vous féliciter. Vous ne le savez pas encore mais vous venez d'entreprendre la lecture d'un livre exceptionnel.

Au début du parcours, rien ne transparait encore. L'objectif avoué de l'auteur est de nous aider à mieux entamer, c'est bien ce que vous lui demandez et ce à quoi vous vous attendez. Vraiment, il ne ménage pas ses efforts pour y parvenir. Fruit à la fois de sa longue expérience et d'un processus d'analyse tout à fait rationnel, surgit bientôt ce qui peut s'apparenter à un arbre de décision utilisable dans la plupart des situations simples. Et Alain Lévy de prétendre que, oui, rien qu'en utilisant ce qu'il appelle ce "logiciel", vous aurez déjà accompli des progrès considérables. Ce premier résultat est déjà intrigant. Est-il vraiment possible de résoudre aussi simplement la question de l'entame au bridge, un sujet que vous croyiez porteur de tant de controverses ?

Hum...

À dire vrai, notre cicérone essaye de nous berner. Vous venez seulement d'arpenter les premiers mètres de votre odysée et vous voici entraîné bientôt dans un autre voyage, presque à votre insu. bercé par l'illusion que le chemin est facile et balisé, vous vous élancez sur une route qu'ont déjà empruntée les nombreux champions qu'Alain convoque dans sa troupe. Sous couvert d'illustrer un propos que vous pensiez avoir bien saisi, il vous demande de résoudre une série de problèmes issus de grands championnats. Surgissent soudain d'autres difficultés. Oh, il est toujours possible de trouver la bonne solution mais le soupçon de la complexité s'insinue. Peut-être, finalement, n'avons-nous pas tout bien pris en compte...

C'est le moment de tout vous avouer. Vous devez savoir qu'Alain Lévy est sujet à deux fascinations. La première est aisée à découvrir, c'est celle que le bridge exerce sur lui. Depuis ce jour lointain où l'étudiant en médecine strasbourgeois fut séduit par les paraboles de monsieur Hassan, Alain s'est mis à aimer, a adorer le bridge. Il lui a sans doute consacré plus de temps et d'efforts que la plupart de nos champions et a été récompensé par une réussite rare, tant sur le plan de la compétition où ses trois titres mondiaux se passent de commentaires, que sur celui de la transmission de son savoir. Il va sans dire que sa passion du bridge n'est pas confinée à Pentame, même si, depuis longtemps, à travers les articles du *Bridgeur* notamment, il construit un discours aussi structuré qu'original sur ce thème. Après moult atermoiements et maintes hésitations, à la demande de plus en plus pressante d'éditeurs peu scrupuleux (c'est de l'équipe du *Bridgeur* et de moi-même que je parle), il a accepté de confesser cette passion dans un livre et c'est celui que vous tenez entre vos mains.

La seconde fascination d'Alain se rapporte à l'esprit humain et à son fonctionnement. Pour celui qui fut un temps tenté par la psychiatrie, rien n'est plus extraordinaire que de voir tourner les rouages du cerveau d'un bridgeur.

Dans la seconde partie de cet ouvrage, il nous convie sans relâche à exercer notre capacité de déduction, à reconstituer une forme de vérité de la donne à partir d'indices parfois manifestes, parfois ténus. Tant et si bien qu'à condition de bien utiliser le matériel disponible, il est souvent possible de construire le scénario probable et d'en extraire la stratégie gagnante, dès le premier mouvement de la donne. Notez bien l'optimisme qui sous-tend profondément cette démarche. Non seulement Alain Lévy est capable de nous présenter de manière convaincante ces raisonnements parfois très élaborés, mais aussi il est fondamentalement persuadé que nous sommes capables de les reproduire. Ce qui reste à prouver, malgré tout !

Pour autant, notre auteur n'est pas dupe et nous le fait savoir. Toute la logique du monde ne permettra jamais de résoudre totalement le mystère du jeu, cette part incompressible de hasard ou de réussite qui donne son charme au bridge. La seule obligation qui nous est faite, c'est d'assembler nos ressources pour tenter d'infléchir ce hasard en notre faveur. Ne pas accepter le challenge, c'est démissionner de notre position de joueur.

Au fond, c'est cette constante objurgation de penser qui nous est adressée qui fait tout le prix de l'ouvrage. Le bridge est à la fois une activité fort peu productive et l'une des manifestations les plus élaborées de la capacité d'invention et d'imagination qui nous est propre. En ces périodes troublées, s'astreindre à progresser dans une telle discipline, c'est cultiver sa part d'humain et son rapport à la beauté des choses. Que demander de plus ?

Philippe Cronier

I. Faire chuter ou ne pas donner le contrat de 3 Sans-Atout

Course de vitesse à l'affranchissement, choix de la couleur d'entame en fonction de la localisation des honneurs, entames neutres, entames de circonstances. Faites vos jeux !

1. FORCES ADVERSES LIMITÉES

Ouest	Sud	O	N	E
♠ 8 6 5	1SA	passé	2SA	passé
♥ 10 4 2	3SA			
♦ R 9 7 5				
♣ D 8 7				

Commentaires

Prenez déjà pour axiome que, dans cette séquence, le déclarant n'a que très rarement neuf levées de tête. On est tout près du raisonnement qui prévaut contre le contrat de 1 Sans-Atout : chercher en priorité à ne pas donner le contrat plutôt que de le faire chuter. Il faut s'orienter vers une entame neutre sauf entame évidente d'une couleur cinquième.

Ici, votre décision d'entamer neutre est facilitée par deux autres éléments :

- votre jeu est très faible et l'affranchissement de votre seul honneur peut coûter une levée sans retour.
- Votre seule couleur quatrième est une mineure et l'entame d'une mineure dans cette séquence n'est à envisager qu'avec une couleur cinquième.

Reste donc à choisir entre Pique et Cœur. Le 10 de Cœur va faire la différence et donner l'avantage à l'entame à Pique. Le 10 est une carte intermédiaire qui joue un rôle dans les maniements de couleur. Voici un exemple de diagramme où l'entame sous le 10 de Cœur (ou celle du 10 de Cœur) coûte une levée :

	♥ AV7		
♥ 1042	■	♥ D853	
	♥ R96		

Rappelons que le 10 n'est considéré comme un honneur que lorsqu'il est accompagné par un ou plusieurs honneurs. Dans ce contexte, la carte à entamer avec 10 4 2 est le 10, la plus forte avec trois petites cartes, plutôt du 4, la carte intermédiaire sous un honneur troisième.

Le choix de la carte d'entame à Pique, la couleur que vous devez sélectionner,

ne souffre pas de discussion. Il faut entamer du 8 de Pique, la plus forte avec trois petites cartes.

À RETENIR

Des études statistiques montrent que les entames neutres contre les contrats à Sans-Atout sont de plus en plus efficaces car les manches sont déclarées avec de moins en moins de points. Elles sont donc franchement conseillées quand les adversaires ont limité leurs forces. Avec 24-25 points d'honneurs sans longues, le déclarant n'est pas favori pour gagner son contrat si les deux camps jouent à cartes ouvertes. Ne lui donnez pas la levée qui lui manque.

Les quatre jeux

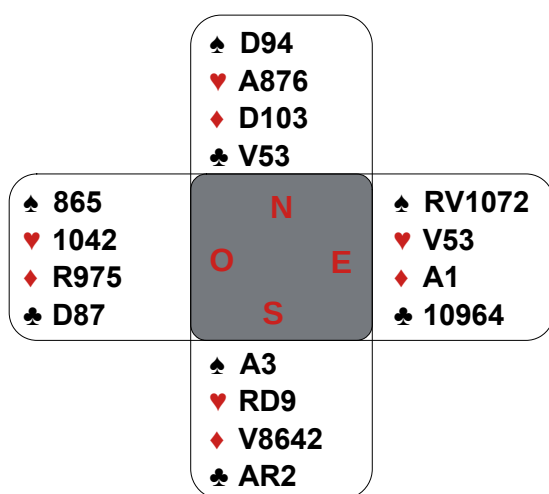

Post-mortem

Votre objectif était de ne pas donner de levée et vous avez découvert par hasard la seule entame mortelle. Vous ne tomberez pas toujours aussi bien. Remarquez que vos deux adversaires sont maximums, 17H et 9H, et que Nord a raison de ne pas imposer la manche avec une main extra plate 4-3-3-3 de seulement 9H, ainsi que de ne pas faire de Stayman. Avec ses petits honneurs dispersés il sera plus fréquent de réaliser neuf levées à Sans-Atout que dix à l'atout Cœur si l'on découvre un soutien et on aura évité de préciser la distribution de la main de l'ouvreur sinon.

2. LA COULEUR COURTE DU DÉCLARANT

Ouest	S	O	N	Est
♠ R 5 3 2		passé		passé
♥ V 10 7	1♦	passé	1♥	passé
♦ V 10 8 2	2♣		2♠	passé
♣ R 2	3SA			

Commentaires

Une séquence précise permet de déclarer le meilleur contrat mais avantage l'adversaire qui doit entamer. La distribution et la zone de points de l'ouvreur sont, ici, parfaitement délimitées. L'enchère de 3SA, face à la quatrième couleur forcing à 2♠, est la clé de la séquence. Elle décrit une main de deuxième zone, 15-17H, avec une tenue à Pique et une distribution irrégulière 3-1-5-4, puisqu'avec une main régulière Sud aurait ouvert de 1SA. **Le déclarant a un singleton à Cœur.**

Dans ces conditions, l'entame dans la séquence Valet-10 de Cœur à travers le mort est excellente, idéale si Est a cinq cartes à Cœur en tenaille derrière le mort, l'enchère de 2♠ ne rallongeant pas nécessairement les Cœurs

À RETENIR

La distribution inférentielle joue un rôle important dans tous les domaines du bridge. En enchères à deux, pour déclarer un chelem avec l'As en face du singleton. En enchères compétitives, pour surenchérir avec trois petites cartes en face de la courte suggérée par les enchères de l'adversaire. À l'entame, quand le déclarant a nommé deux couleurs puis fait une enchère à Sans-Atout affirmant un résidu dans la quatrième couleur. Chaque joueur doit savoir en profiter.

L'entame est la première pierre posée par la défense dans la construction de son plan de chute, actif ou passif. À la fin de la première lecture de ce livre, vous aurez acquis des automatismes et devez être convaincu que les contre-exemples ne font que confirmer les principes de base.

Prenez votre temps avant d'entamer. Analysez la séquence à laquelle vous êtes confronté(e). Une séquence rapide, à Sans-Atout ou à la couleur, suggère d'entamer en fonction de vos cartes, d'appliquer les tableaux des entames fondamentales. Bien connaître ces principes vous permet non seulement d'améliorer votre pourcentage de réussite mais aussi d'acquérir des automatismes qui vous font gagner du temps et de l'énergie, tous deux nécessaires pour ensuite vous focaliser sur le raisonnement en flanc. Une séquence plus longue et détaillée, ou une intervention de votre partenaire, modifie sensiblement les principes acquis. Il y a souvent un indice qui s'y cache et qui va vous conduire dans la bonne direction. Et trouver la bonne entame dans ces conditions est un vrai plaisir.

J'ai des souvenirs inoubliables de champions sortant de la table en ameutant le voisinage «Regardez l'entame que j'ai trouvée !», notamment celui d'un champion indien, Jaggy Shivdasani, criant «I did it twice !». Par deux fois, il avait entamé sous As-Roi-Dame contre un chelem, pour le Valet de son partenaire, qui avait rapidement trouvé de rejouer dans la chicane de son brillant partenaire. Bien sûr, je dois mettre un frein à ce bel enthousiasme. L'entame est le domaine le plus aléatoire du bridge, celui où les données sont les plus incomplètes. Il vous arrivera aussi d'entamer en toute logique, la logique que vous avez apprise page après page, exercice après exercice, et de constater que votre plan n'a pas réussi, ou, pire, que votre adversaire dans l'autre salle a entamé bêtement mais avec succès.

Acceptez avec sérénité ces mauvais coups du sort, continuez à entamer selon vos convictions et appréciez l'amélioration de vos résultats.

J'ai commencé cette conclusion en parlant de première lecture, je la termine en vous conseillant de relire ce livre qui est très dense et dont les nombreux conseils

A RETENIR ne peuvent être enregistrés du premier coup.

J'ai pris beaucoup de plaisir à écrire ce livre, j'espère sincèrement qu'il vous aura séduit.

PRÉFACE	8
INTRODUCTION	10
I - Le choix de la carte d'entame à la couleur	10
II - Le choix de la carte d'entame à Sans-Atout	13
III - Signalisation élémentaire sur l'entame d'un honneur	10
CHAPITRE 1. LES ENTAMES FONDAMENTALES	24
I - Les entames fondamentales à la couleur	25
II - Les entames fondamentales à Sans-Atout	30
CHAPITRE 2. LES ENTAMES À L'ÉCOUTE DES ENCHÈRES	36
I - Faire chuter ou ne pas donner le contrat de 3 Sans-Atout	38
1. Forces adverses limitées	38
2. La couleur courte du déclarant	40
3. Entame fondamentale controversée	41
4. Entre deux couleurs cinquièmes	43
5. Couleur de trois cartes	44
6. Message reçu	46
7. Comme à la parade	48
8. Une main très faible	49
9. Entame interdite	50
10. Du fond du court	52
11. Pas de panique	53
12. Entamer pour le partenaire	55
13. L'entame de la couleur verte	56
14. Exceptionnellement	58
15. Sans objectif immédiat	60
16. Entre deux couleurs cinquièmes (bis)	61
17. La rançon de la technique	62
18. Une fois n'est pas coutume	64
19. Entre deux couleurs cinquièmes (ter)	66
II - Profiter de ses atouts contre une manche à la couleur	68
1. Priorités bouleversées	69
2. Entamer de son singleton	71
3. Comme dans un rêve	71
4. Retour vers les entames fondamentales	72
5. Le singleton d'atout	73
6. Sans imagination	75
7. Plan alternatif	77
8. Sans hésitation	79
9. insuffisant pour détourner du droit chemin	81
10. Révision sur le choix de l'entame neutre	82
11. Avec conviction	84
12. Contrôle de l'atout	85

CHAPITRE 3. LES ENTAMES TECHNIQUES	88
I - Entamer dans la couleur du partenaire	89
A. À Sans-Atout	89
1. Ouverture de barrage	89
2. Bonne entame surprise	91
3. Ouverture en troisième position	92
4. Les pièges de l'ouverture mineure	94
5. Deux bonnes raisons pour essayer autre chose	95
6. Confirmation de vos acquis	96
7. Sans meilleure option	98
B. À la couleur	100
1. Au risque de perdre son partenaire	100
2. Le droit chemin	101
3. Reconstitution des distributions	103
4. Couleur commandée par l'As	104
II - Quand entamer d'un honneur à Sans-Atout	106
1. Variations sur la carte à entamer avec AD1087 (cas ❶)	106
2. Variations sur la carte à entamer avec AD1087 (cas ❷)	108
3. Variations sur la carte à entamer avec AD1087 (cas ❸)	109
4. Carambolage fatal	110
5. Si près du but	112
6. Communication et capture	113
7. Sans donner de levée	115
8. Communications et surprises	117
9. Cavalier seul	118
10. Simple et de bon goût	120
11. Sauf miracle	121
III - Entamer sous un honneur à la couleur	123
1. L'option gagnante	125
2. Passif ou agressif	126
3. irrespect inquiétant	128
4. Sans y prendre garde	130
IV- Entamer de l'As sans le Roi à la couleur	132
1. Et le prix pour la meilleure entame de l'année est décerné à...	132
2. Avec délectation	133
3. Traverser le mort	135
4. Une défense supersonique	136
5. C'est toujours cela de pris	138

CHAPITRE 4. L'ENTAME CONTRE UN CONTRAT PARTIEL	140
I - L'entame contre le contrat dei Sans-Atout	140
1. Sud ouvre de 1SA et joue ce contrat (cas ①)	140
2. Sud ouvre de 1SA et joue ce contrat (cas ②)	143
3. Sud ouvre de 1SA et joue ce contrat (cas ③)	145
4. Sud ouvre de 1SA et joue ce contrat (cas ④)	146
5. Sud ouvre de 1SA et joue ce contrat (cas ⑤)	148
6. La tour de contrôle	149
7. Le moindre mal	150
II - L'entame contre une partielle à la couleur	152
1. Juste récompense	152
2. Protection des honneurs	155
3. L'imagination au pouvoir	156
4. Désormais classique	158
CHAPITRE 5. L'ENTAME CONTRE LES CHELEMS	160
I - Les grands principes	162
A. L'entame contre un chelem à Sans-Atout	162
1. Le chelem est déclaré après une enchère quantitative	162
2. Le chelem est déclaré sur la base d'une longueur	166
Exercices d'application	184
II - De la théorie à la pratique	188
1. Question précise	188
2. Pari dangereux	189
3. 500 imp !	191
4. L'entame la plus neutre	192
5. Apparement quantitatif	194
6. Séquence précisée	196
7. Coupez !	198
8. Lutte contre le plan de jeu	199
9. Partages 3-3 et conséquences	201
10. Variations sur des séquences de soutien	203
11. Hors des sentiers battus	205
12. Course de vitesse	207
13. Diagnostiquer l'erreur d'enchère	209
14. Technique mal récompensée	210
15. Technique (de pointe) bien récompensée	212

CHAPITRE 6. L'ENTAMES CONTRE LES BARRAGES	214
1. Le choix entre deux séquences d'honneurs	217
2. Situation d'urgence	218
3. Barrage constructif	220
4. Dans la couleur du partenaire	221
5. Voyage au bout du paradis	223
6. Quatuor de stars	224
7. Entamer sous le bon Roi	226
CHAPITRE 7. L'ENTAME APRÈS UN CONTRE	228
I - Les contres d'entame à Sans-Atout	231
1. Conventionnel	231
2. Refuser l'entame dans la couleur nommée	232
3. Passe "Blanche-Neige"	234
4. Renseignements contradictoires	235
5. Refuser l'entame dans la couleur d'ouverture	236
6. Demander l'entame dans une couleur du mort (1)	238
7. Demander l'entame dans une couleur du mort (2)	239
8. interpréter le contre après une enchère tactique	240
9. Refuser l'entame dans la couleur nommée par le partenaire	242
10. Demander l'entame dans une couleur du mort (3)	244
11. Demander l'entame dans une couleur du mort (4)	245
12. L'exception	246
13. Refuser la couleur soutenue	248
14. Rester lucide	249
II - Les contres Lightner	251
1. Vent de folie ?	251
2. Tel est pris...	252
3. Merci, partenaire	254
4. incroyable mais vrai	256
5. Déduction sans faille	257
6. La bonne chicane	258
7. Camouflage	260
8. Contre Lightner en situation compétitive	262
9. Minute, papillon !	263
III - Les contres punitifs	265
1. Assumer sa stratégie	265
2. Simple politesse	266
3. Lutte farouche pour la partielle TPP	267
4. Décision discutable TPP	269
5. Reconstituer les distributions TPP	270
6. Sans meilleure alternative	272
7. Le camp en attaque (1)	273

8. Le camp en attaque (2)	275
9. Le camp en attaque (3)	276
10. Message reçu (1)	277
11. Message reçu (2)	279
12. Transformation punitive	280
13. 100% punitif	281
14. Grosse prise de risque	282
15. Attention, danger ! TPP	284
16. intervention courageuse TPP	285
17. Combat acharné TPP	286
18. Protéger ses levées d'atout TPP	288
IV - Les contres informatifs	290
1. Entames préférentielles	290
2. La vue de ses cartes	291
V - Les contres en cours de séquence	293
1. En toute confiance	293
2. Docilement	294
3. Contre-pied	294
CHAPITRE 8. LE DESSERT : DES ENTAMES EXTRAORDINAIRES	298
1. Un joueur inventif	299
2. Tête de séquence brisée	300
3. Pour vos yeux seulement	302
4. Zia, le magicien (1)	303
5. Zia, le magicien (2)	304
CONCLUSION	298

ALAIN LÉVY

LA LOGIQUE DE L'ENTAME

N'entamez plus jamais au hasard !

Alain Lévy vous livre les clés du raisonnement qui doit, sur chaque donne, vous conduire à sélectionner le meilleur départ.

Après avoir fixé, précisément mais rapidement, le choix de la carte d'entame, à Sans-Atout ou à l'atout, notre triple champion du monde rentre dans le vif de son sujet : quelle couleur d'entame choisir ?

Il nous montre comment ce choix est d'abord dicté par la vue de nos propres cartes. Il dresse un tableau détaillé des priorités en fonction du contrat adverse et met à notre disposition un véritable logiciel d'entame qu'il n'y a plus qu'à faire tourner sans effort. Le bridge ne serait-il qu'une application simple de recettes toutes faites ? Le croire serait faire injure à celui qui nous propose de convoquer constamment notre intelligence pour résoudre les problèmes que le jeu nous pose. Dans une seconde partie beaucoup plus volumineuse que la première, l'auteur compile de très nombreux exemples vécus à la table par les champions pour nous expliquer comment les informations fournies par les enchères doivent nous permettre d'affiner le choix que nous suggère l'examen de notre jeu. En examinant tour à tour les entames contre les manches, les partielles, les chelems et les contrats contrés, il nous convainc que l'entame est bien le premier geste du plan défensif qui doit aboutir à la chute du contrat adverse.

Un livre fascinant, une somme résultant de la clarté d'esprit et de l'immense expérience de l'un de nos plus grands champions. Vous ne jouerez plus jamais au bridge de la même façon quand vous l'aurez lu... et relu !



L'AUTEUR

Alain Lévy a gagné trois titres de champion du monde avec l'équipe de France open. Il a également remporté les championnats d'Europe par paires et un nombre incalculable de titres nationaux. Depuis plus de vingt ans, il a la responsabilité de la rubrique *Les Entames* du magazine *Le Bridgeur*. Il collabore aussi régulièrement au *Figaro Magazine*. *La Logique de l'entame* est le premier livre qu'il signe seul.



ISBN : 978-2-37240-023-7

COLLECTION LE JEU DE LA CARTE ISSN 2100 4439