



# Votre bridge quotidien

Date : 23-03-2020

**Thème : Le jeu de la carte dans un contrat à la couleur**

Auteur : Michel Bessis

<https://www.bridge-academy.com/>

*Voici deux problèmes de jeu avec le mort. Le premier a pour but d'entretenir vos neurones, le second de vous donner un peu de fil à retordre... comme si l'on n'avait pas assez de soucis.*

*Solutions en page 3.*

*Portez-vous bien. Restez chez vous.*

## ❶ Tournoi par paires

P A 9 4  
C A 8  
K R 8 5  
T 1 0 7 6 3 2

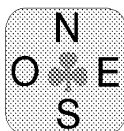

P R D V 7 5 3  
C R 1 0 2  
K A 6 2  
T 8

Après la séquence :    **S**    **O**    **N**    **E**  
                                 1P    -    2SA\*    -  
                                 4P    Fin

2SA fitté, 11/12 HLD

Entame : Dame de ♥ . 12 levées sont à faire pour le top.

2

P D 3  
C V 9 8 2  
K A R 6 2  
T D 8 5

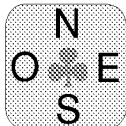

P A 9 5  
C R D 1 0 6 5  
K 5 3  
T R 1 0 4

Après la séquence :      **S**      **O**      **N**      **E**  
                                 1♥      2♠      3♠\*      -  
                                 4♥      Fin

3♠, cue-bid qui promet au moins 11 points H et un fit de quatre cartes à 4♥

Ouest trouve une entame inquiétante : As de ♣ et ♣

Comment envisagez-vous de vous en sortir ?

## Solutions :

❶

Les quatre jeux :

	P A 9 4	
	C A 8	
	K R 8 5	
	T 1 0 7 6 3 2	
P 6 2		P 1 0 8
C D V 9 6		C 7 5 4 3
K V 9 4		K D 1 0 7 3
T A D 9 4		T R V 5
	P R D V 7 5 3	
	C R 1 0 2	
	K A 6 2	
	T 8	

Il faut entreprendre l'affranchissement du cinquième Trèfle pour réussir 12 levées. Pour cela, il faut trouver un partage 4-3 de la couleur et couper trois fois Trèfle en main.

Quatre rentrées sont nécessaires (une de plus que le nombre de cartes à couper). Vous les avez presque certainement : l'As de Cœur, l'As de Pique, la coupe d'un Cœur au mort et le Roi de Carreau.

Prenez donc en main à Cœur et jouez immédiatement Trèfle. Quel que soit le retour, jouez Cœur pour l'As, Trèfle coupé, Roi de Pique et Pique pour l'As, Trèfle coupé, Cœur coupé et l'avant dernier Trèfle coupé. La remontée au Roi de Carreau est toujours là pour encaisser le Trèfle affranchi.

7 levées d'atout + 2 levées à Cœur + 2 levées à Carreau + 1 levée de Trèfle = 12 levées

**A retenir :** Toute couleur cinquième est affranchissable

❷

Les quatre jeux :

	P D 3	
	C V 9 8 2	
	K A R 6 2	
	T D 8 5	
P R V 1 0 8 6 2		P 7 4
C 7 3		C A 4
K V 9 7		K D 1 0 8 4
T A 2		T V 9 7 6 3
	P A 9 5	
	C R D 1 0 6 5	
	K 5 3	
	T R 1 0 4	

Il semble clair que, sauf miracle, vous n'échapperez pas à la coupe d'un Trèfle par l'adversaire. Il faut en prendre votre parti et vous concentrer sur la façon de limiter vos pertes à deux levées d'atout et l'As de Trèfle. Pour cela, il faudrait qu'Ouest, quand il coupera, soit obligé de jouer Pique sous son Roi.

Avant de jouer atout, **ôtez-lui ses cartes de sortie** à Carreau en commençant par As, Roi de Carreau et Carreau coupé gros. Quand il fournit trois fois, vous savez que vous avez gagné puisque sa distribution est connue : 6-2-3-2.

Jouez alors atout. Si Est, en main à ce stade, rejoue Trèfle, Ouest coupe et est victime d'une remise en main. Si Est décide de rejouer Pique, vous ne perdrez plus la levée de coupe.



# Votre bridge quotidien

Date : **30 mars 2020**

Thème : **Le jeu de la carte dans un contrat à la couleur**

Auteur : **Michel Bessis**

*Voici deux problèmes de jeu avec le mort. Le premier a pour but d'entretenir vos neurones, le second de vous donner un peu de fil à retordre... comme si l'on n'avait pas assez de soucis.*

*Solutions demain.*

*Portez-vous bien. Restez chez vous*

❶

P 8 6 4 3  
C V 1 0 9  
K A 7 4 3  
T R 5

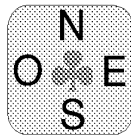

P 9 5  
C R D 8 7 4  
K R  
T A D V 1 0 6

Après la séquence :     **S**     **O**     **N**     **E**  
                              1C     -     2C     -  
                              4C     Fin

Ouest entame de l'As de Pique (la Dame en Est), poursuit du Roi de Pique et rejoue Pique.

Voyez-vous le danger ?

Avez-vous une idée pour surmonter tous les écueils ?



Solutions :

❶

Les quatre jeux :

	P 8 6 4 3 C V 1 0 9 K A 7 4 3 T R 5	
P A R 2 C 3 K D 1 0 9 8 5 T 9 8 7 4		P D V 1 0 7 C A 6 5 2 K V 6 2 T 3 2
	P 9 5 C R D 8 7 4 K R T A D V 1 0 6	

Si vous coupez et jouez atout, le flanc peut, s'il a l'As d'atout quatrième et le dernier Pique, prendre au deuxième tour d'atout et vous faire couper. Il aura alors plus d'atouts que vous. En fait, il faut faire comme si vos Trèfles n'étaient pas maîtres.

Coupez, tirez le Roi de Carreau, As et roide Trèfle et terminez en double coupe. Seul l'As peut vous surcouper.

❷

Les quatre jeux :

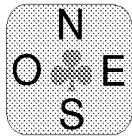
	P D 6 5 C 1 0 9 5 2 K A D 8 T R 9 4	
P V 1 0 9 7 C V 6 K 1 0 9 6 T D 1 0 8 3		P A 8 3 C 8 3 K R V 5 3 T V 7 5 2
	P R 4 2 C A R D 7 4 K 7 4 2 T A 6	

Le but du jeu consiste à ne pas concéder deux Carreaux si tout est mal placé, donc obliger Est à jouer Carreau ou coupe et défausse, après avoir réalisé un jeu d'élimination que permet facilement votre grand nombre d'atouts. Mais le problème c'est qu'Ouest peut jouer un Carreau forçant (Valet, 10 ou 9) au moment où il sera en main à Pique.

La solution pour éviter la destruction de votre fourchette à Carreau est très élégante. Retirez les atouts, coupez un Trèfle et jouez Pique **en mettant un petit du mort**. Ouest prend la main et joue Carreau. Fournissez l'As du mort et jouez la Dame de Pique. Cette fois, la messe est dite.



# Votre bridge quotidien

Date : 8 juin 2020

Thème : Le jeu de la carte dans un contrat à la couleur

Auteur : Michel Bessis

## SOLUTIONS

①

♠ V 10  
♥ 9 8  
♦ R V 5 2  
♣ R V 9 5 4

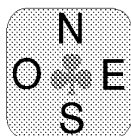

♠ A D  
♥ A R D V 10 7 2  
♦ A D 10 4  
♣ - - - - -

Après la séquence :	S	O	N	E
	2♦	-	2SA	-
	3♥	-	4♣	-
	4♦	-	4♥	-
	4♠	-	5♦	-
	7♥	Fin		

Après la réponse de 2SA, Sud va avoir besoin du Roi de Carreau chez son partenaire pour envisager le grand chelem.  
Quand Nord le lui annonce, il tente ce pari en sachant, qu'au pire, il lui faudra réussir une impasse.

Entame : 4 de Cœur  
Quel est votre plan ?



Solution ❶

Les quatre jeux :

<p>♠ R 7 6 3 2 ♥ 6 4 ♦ 9 6 ♣ D 7 6 2</p>	<p>♠ V 10 ♥ 9 8 ♦ R V 5 2 ♣ R V 9 5 4</p>		<p>♠ 9 8 5 4 ♥ 5 3 ♦ 8 7 3 ♣ A 10 8 3</p>
	<p>♠ A D ♥ A R D V 10 7 2 ♦ A D 10 4 ♣ - - - - -</p>		

C'est avec satisfaction que vous avez découvert de Valet de Carreau sympathique en Nord. Du coup, vous savez que vous allez gagner si le Roi de Pique est en Est. Mais vous devez tout faire pour essayer de ne pas tout miser sur la réussite de cette impasse. Il est peut-être possible d'affranchir un pli à Trèfle.

Si l'As est troisième, en jouant trois fois Trèfle du mort, il tombera et le Roi de Trèfle sera affranchi. Vous avez bien les quatre rentrées au mort pour mener à bien cette opération (le 8 et le 9 de Cœur, le Roi et le Valet de Carreau).

En revanche, si l'As de Trèfle est quatrième, il sera nécessaire de couper quatre Trèfles en main pour le faire tomber et c'est de cinq remontées que vous aurez besoin. Cette cinquième remontée existe : c'est le 5 de Carreau ! ... à condition que les Carreaux soient répartis 3-2... et que vous jouiez précautionneusement.

Donc 8 de Cœur, Trèfle coupé, Cœur pour le 9, Trèfle coupé. As de Carreau et Dame de Carreau **prise du Roi**, Trèfle coupé (l'As ne tombe pas mais les Carreaux sont répartis 3-2). Prenez maintenant le 10 de Carreau du Valet, coupez un quatrième Trèfle : l'As tombe, le Roi est maître et le 5 de Carreau permet d'aller encaisser ce treizième pli.

Vous vous rendez compte, si Nord avait eu RV32 à Carreau, vous auriez chuté. On est vraiment peu de chose...

❷

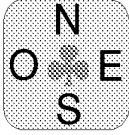
<p>♠ 6 4 ♥ V 10 ♦ A R 9 7 3 ♣ 9 7 5 2</p>	
<p>♠ A R D V 10 9 ♥ A R ♦ 8 5 4 ♣ A V</p>	

Après la séquence :	<b>S</b>	<b>O</b>	<b>N</b>	<b>E</b>
	2 $\diamond$	-	3 $\diamond$	-
	3 $\spadesuit$	-	4 $\diamond$	-
	4 $\heartsuit$	-	4 $\spadesuit$	-
	4SA	-	5 $\diamond$	-
	5SA	-	6 $\diamond$	-
	6 $\spadesuit$	Fin		

L'enchère de 5SA avait pour but de proposer le grand chelem que Nord n'aurait pas manqué de nommer s'il avait eu ARDxx à Carreau.

Entame : 8 de Trèfle pour la Dame d'Est

Est-ce l'entame qui tue ?

Solution ②

Les quatre jeux :

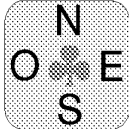
		$\spadesuit$ 6 4	
		$\heartsuit$ V 10	
		$\diamond$ A R 9 7 3	
		$\clubsuit$ 9 7 5 2	
$\spadesuit$ 8 7 5 3		$\spadesuit$ 2	
$\heartsuit$ D 6 4 2		$\heartsuit$ 9 8 7 5 3	
$\diamond$ D 10 2		$\diamond$ V 6	
$\clubsuit$ 8 3		$\clubsuit$ R D 10 6 4	
		$\spadesuit$ A R D V 10 9	
		$\heartsuit$ A R	
		$\diamond$ 8 5 4	
		$\clubsuit$ A V	

Cette entame est vraiment contrariante parce qu'elle ouvre une levée de Trèfle à la défense, ce qui vous empêche d'affranchir tout simplement les Carreaux (par un coup à blanc).

Mais, en regardant les Trèfles de plus près, vous pouvez entrevoir une lueur d'espoir. Ouest n'a sans doute pas d'honneurs dans la couleur, c'est donc Est qui possède RD10(xx). Le 9 de Trèfle du mort va jouer un grand rôle.

Retirez les atouts et rejouez le Valet de Trèfle. Est va prendre du Roi. Il restera au mort 97 au mort et seulement le 10 en Est (le 8 a été joué à l'entame).

Il suffira de remonter à Carreau et de jouer ce 9 de Trèfle. Qu'Est couvre ou non, vous aurez affranchi votre douzième levée.



# Votre bridge quotidien

Date : 14 juin 2020

Thème : Le jeu de la carte dans un contrat à la couleur

Auteur : Michel Bessis

*Voilà, ça y est, la vie, et notamment la vie du bridge, va reprendre son cours. Les clubs qui le désirent vont maintenant vous accueillir. J'espère, comme tous ceux qui ont collaboré à cette rubrique, qu'elle vous a permis de passer un moment agréable pendant une période difficile.*

*Vous l'avez compris, ces deux problèmes sont les derniers de la série.*

*J'espère vous retrouver sur Bridge Academy ou Bridge College, ou mieux à la table de bridge. En attendant, accrochez-vous sur ces deux exercices. Ce ne sont pas les plus faciles.*

❶

♠ A 7 6  
♥ A D V 10  
♦ R D 8 6  
♣ D 8

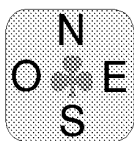

♠ V 9  
♥ R 4 3  
♦ A 5 4 3 2  
♣ 6 4 3

Après la séquence :	S	O	N	E
				1♥
	-	-	X	-
	1♦	-	2♣	-
	2♥	-	4♥	Fin

Entame : 7 de Trèfle

Est prend du Valet, joue l'As puis le Roi.

Quelle horreur ! Les Trèfles sont 4-4 donc 3SA gagne.  
 Qui dit que le crime ne paie ? Allez appliquez-vous !

Solution ❶

Les quatre jeux

<p>♠ D 8 5 3                  ♥ 9 8 6 2                  ♦ 9                  ♣ 10 7 5 2</p>	<p>♠ A 7 6                  ♥ A D V 10                  ♦ R D 8 6                  ♣ D 8</p>		<p>♠ R 10 4 2                  ♥ 7 5                  ♦ V 10 7                  ♣ A R V 9</p>
	<p>♠ V 9                  ♥ R 4 3                  ♦ A 5 4 3 2                  ♣ 6 4 3</p>		

Vous avez dix levées apparentes, un Pique, quatre Cœurs et cinq Carreaux mais plusieurs dangers vous menacent.

L'un est assez facile à voir : celui d'être raccourci. Si vous coupez le troisième Trèfle et tentez d'épuiser les atouts, vous ne pourrez pas gagner si les atouts sont répartis 4-2. Pour éviter ce désagrément, la parade est classique : il ne faut pas couper le troisième tour de Trèfle.

Et c'est là qu'il faut appréhender le deuxième danger. Regardez vos Carreaux, et particulièrement vos petits Carreaux. Si vous jouez Roi, Dame de Carreau et Carreau, il vous restera le 6 au mort, plus gros que le 5 de votre main et vous ne parviendrez pas à encaisser cinq plis dans la couleur si elle répartie 3-1.

Pour surmonter ce **blocage interne**, défaussez le 6 de Carreau du mort, et non un Pique, sur le troisième tour de Trèfle et scorez fièrement 420 dans la bonne colonne.

❷

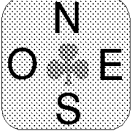
<p>♠ 1 0 9 6                  ♥ A V 3 2                  ♦ V 5 4                  ♣ 4 3 2</p>	
<p>♠ A R D V 8 7 4                  ♥ R 7 4                  ♦ A 1 0 2                  ♣ - - - -</p>	

La séquence, Nord-Sud vulnérables :

S	O	N	E
2♣	X <sup>(1)</sup>	XX <sup>(2)</sup>	5♣
5♠	Fin		

Vous vous apprêtez à tranquillement décrire votre bel unicolore septième par un saut à 3♠ après votre 2♣ initial mais Ouest a contré et Est a placé la barre à un palier un peu haut à votre goût.

Grâce au Surcontre de votre partenaire (qui montre quelques points), vous vous êtes lancé à 5♠.

Il n'y a plus qu'à... jouer à 100% (les Piques sont 2-1).

Entame : Roi de Trèfle

Solution ②

Les quatre jeux :

	♠ 1 0 9 6		
	♥ A V 3 2		
	♦ V 5 4		
	♣ 4 3 2		
♠ 5 2		♠ 3	
♥ 8 6		♥ D 1 0 9 5	
♦ R D 7 3		♦ 9 8 6	
♣ R D 1 0 7 5		♣ A V 9 8 6	
	♠ A R D V 8 7 4		
	♥ R 7 4		
	♦ A 1 0 2		
	♣ - - - -		

Vous avez dix levées sûres et de réelles possibilités de trouver votre onzième pli si les Cœurs sont 3-3 ou si la Dame est placée.

Comment arriver à gagner si tout va mal ?

Compte tenu du grand nombre d'atouts et du côté "miroir" des couleurs à manipuler, on peut penser à un jeu d'élimination. Mais, si on voit bien que ce serait très agréable que les adversaires, mis en main, jouent Carreau, on est confronté au problème d'éviter qu'ils jouent Cœur, utilement pour eux, à travers la fourchette.

Pour éviter cela, il faut tirer As et Roi de Cœur avant de rendre la main. La deuxième difficulté consiste à mettre l'adversaire en main sans détruire aucune fourchette. Ce n'est qu'à Trèfle qu'on peut le faire. Le bon plan arrive maintenant.

Coupez l'entame, jouez As de Pique et Pique pour le mort. Coupez un deuxième Trèfle. Puis Roi de Cœur, Cœur pour l'As et enfin le 4 de Trèfle du mort en défaussant le dernier Cœur de votre main.

Si Ouest prend la main, il peut jouer Carreau ou coupe et défausse, retours qui assurent le contrat, ou Cœur, s'il lui en reste, ce qui vous permet d'affranchir la couleur (en passant le Valet s'il joue petit). Si c'est Est qui prend la main, qu'il joue Cœur ou Carreau, vous fournissez un petit Carreau de votre main et la messe est dite.

Bon été.



# Votre bridge quotidien

Date : 6 avril 2020

Thème : Le jeu de la carte dans un contrat à la couleur

Auteur : Michel Bessis

*Les deux problèmes d'aujourd'hui ne sont pas des cadeaux. Accrochez-vous !  
Solutions demain.  
Portez-vous bien. Restez chez vous*

## Solutions

①

♠ D V  
♥ 1 0 4 2  
♦ A R 8 4 2  
♣ R 5 3

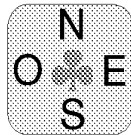

♠ R 1 0 4  
♥ D V 9 8 6  
♦  
♣ A D V 7 4

Après la séquence :	<b>S</b>	<b>O</b>	<b>N</b>	<b>E</b>
	1♥	-	2♦	-
	2♥	-	4♥	Fin

Entame : 9 de Trèfle

Pourvu que ce ne soit pas un singleton !!

Les quatre jeux :

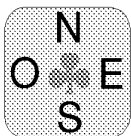
	♠ D V	
	♥ 1 0 4 2	
	♦ A R 8 4 2	
	♣ R 5 3	
♠ 8 7 5 3		♠ A 9 6 2
♥ R 7 5		♥ A 3
♦ D 1 0 7 5		♦ V 9 6 3
♣ 9 6		♣ 1 0 8 2
	♠ R 1 0 4	
	♥ D V 9 8 6	
	♦	
	♣ A D V 7 4	

Le problème consiste à éviter de subir une coupe à Trèfle. C'est pourquoi, il ne faut pas jouer atout tout de suite mais commencer par affranchir une levée à Pique qui vous permettra de défausser un Trèfle du mort.

Attention par la suite en maniant les atouts à bien conserver le 10 au mort pour ne pas qu'Ouest puisse réaliser un petit atout.







# Votre bridge quotidien

Date : 13 avril 2020

Thème : Le jeu de la carte dans un contrat à la couleur

Auteur : Michel Bessis

Devinette : Pourquoi le 13 avril est-il une date spéciale pour les bridgeurs ?

Solutions :

13 avril = 13/04

13 cartes - 4 couleurs, ça vous rappelle quelque chose ?

*Portez-vous bien. Restez chez vous.*

## SOLUTIONS

①

♠ D V 7  
♥ 6 4 3  
♦ A 7 4  
♣ A V 7 4

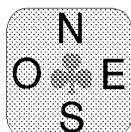

♠ A R 1 0 6 5 3  
♥ A R 9 7 5  
♦ 5 2  
♣ - - - -

Vous jouez 6 Piques sur entame de la Dame de Carreau.

Classique mais pas si facile.

## Solution

Les quatre jeux :

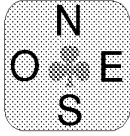
<p>♠ 4 ♥ D V 8 2 ♦ D V 1 0 8 6 ♣ R 8 2</p>	<p>♠ D V 7 ♥ 6 4 3 ♦ A 7 4 ♣ A V 7 4</p> 	<p>♠ 9 8 2 ♥ 1 0 ♦ R 9 3 ♣ D 1 0 9 6 5 3</p>
<p>♠ A R 1 0 6 5 3 ♥ A R 9 7 5 ♦ 5 2 ♣</p>		

Vous jouez 6 Piques sur entame de la Dame de Carreau.

Vous n'aurez aucun problème à aligner douze levées si les Cœurs sont 3-2 ou les Piques 2-2.

Mais si les Cœurs sont mal répartis, il est possible de surmonter également un partage 3-1 des atouts à condition de ne pas se faire couper le Roi de Cœur.

Prenez l'entame de l'As de Carreau, défaussez votre deuxième Carreau sur l'As de Trèfle, jouez Pique pour l'As, l'As de Cœur et Pique pour le Valet.

Ouest défausse. Jouez alors Cœur vers votre Roi. Est ne peut couper que "dans le vide". Il défausse donc. Vous faites votre Roi de Cœur, rejouez Cœur et parviendrez à couper un Cœur au mort pour mes affranchir.

Pas de Roland Garros cette année, mais un joli lob quand même.

②

<p>♠ 9 8 4 ♥ R D 10 9 8 ♦ A V 10 6 ♣ 8</p>		<p>♠ A 3 ♥ V ♦ D 9 3 ♣ R D V 10 9 7 5</p>
--	---	---

Après la séquence :

<b>S</b>	<b>O</b>	<b>N</b>	<b>E</b>
		Passe	Passe
1 ♣	2 ♠	3 ♥	Passe
3SA	Fin		

Ouest entame du Roi de Pique, le Valet en Est.  
Formulez les bonnes hypothèses.

**Solution**

Les quatre jeux :

	♠ 9 8 4		
	♥ R D 10 9 8		
	♦ A V 10 6		
	♣ 8		
♠ R D 1 0 7 6 5		♠ V 2	
♥ 4 3		♥ A 7 6 5 2	
♦ R 5 4 2		♦ 8 7	
♣ 4		♣ A 6 3 2	
	♠ A 3		
	♥ V		
	♦ D 9 3		
	♣ R D V 10 9 7 5		

Après la séquence :

<b>S</b>	<b>O</b>	<b>N</b>	<b>E</b>
		Passe	Passe
1 ♣	2 ♠	3 ♥	Passe
3SA	Fin		

Ouest entame du Roi de Pique, le Valet en Est.

Les Piques adverses sont affranchis dès l'entame.

Une première constatation s'impose donc. Il est nécessaire qu'Ouest n'ait pas d'As annexe. Dans cette hypothèse, il faut gérer le problème de communications.

Pour obliger Est à vous rendre soit votre main, soit le mort, vous devez :

- Laisser passer un tour de Pique
- Faire l'impasse à Carreau (en partant du 9 pour pouvoir la répéter efficacement), encaisser les Carreaux et jouer le Roi de Cœur du mort.

NB. Si Est possédait le Roi de Carreau, il devrait prendre au deuxième tour quand la Dame aura été jouée, tirer l'As de Trèfle et l'As de Cœur et vous remettre au mort, vous limitant à un Pique, quatre Cœurs et trois Carreaux.



# Votre bridge quotidien

Date : 20 avril 2020

Thème : Le jeu de la carte dans un contrat à la couleur

Auteur : Michel Bessis

*Portez-vous bien. Restez chez vous.*

## Solutions

①

♠ R 4 2  
♥ D V 1 0  
♦ A R 6 2  
♣ 9 6 5

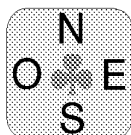

♠ A D V 1 0 9 6 5  
♥ A  
♦ 3  
♣ A 8 4 2

Après la séquence :

	S	O	N	E
	2♣	Passe	2♦	Passe
	3♠*	Passe	4♦	Passe
	4♥	Passe	4SA	Passe
	5♣	Passe	6♠	Fin

3♠ : 2 Acol, 7 beaux Piques, 8½ levées de jeu

Entame : Dame de Carreau

## Solutions ①

Les quatre jeux :

♠ R 4 2  
♥ D V 1 0  
♦ A R 6 2  
♣ 9 6 5

♠ 8  
♥ R 9 7 5 4  
♦ D V 1 0 4  
♣ R V 3

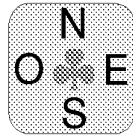

♠ 7 3  
♥ 8 6 3 2  
♦ 9 8 7 5  
♣ D 1 0 7

♠ A D V 1 0 9 6 5  
♥ A  
♦ 3  
♣ A 8 4 2

6♠ Entame      Dame de Carreau

Vous avez échappé à l'entame à Trèfle qui vous aurait davantage gêné mais l'entame à Carreau vous prive d'une reprise au mort. Il n'en demeure pas moins que vous avez 11 levées sûres et la possibilité d'en affranchir une à Cœur.

Mais l'As de Cœur bloque...

Qu'à cela ne tienne, débarrassez-vous en. Défaussez l'As de Cœur sur le Roi de Carreau et présentez la Dame de Cœur du mort en défaussant un Trèfle si elle n'est pas couverte. Vous remonterez au mort au Roi de Pique en épuisant les atouts pour bénéficier des deux Cœurs affranchis.

②

♠ R D 9  
♥ A 7 5 3  
♦ A 9 3  
♣ 8 5 4

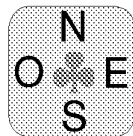

♠ A V 1 0 8 7  
♥ R 6 2  
♦ R 1 0  
♣ R 7 3

Après la séquence :

	<b>S</b>	<b>O</b>	<b>N</b>	<b>E</b>
			1♣	Passe
	1♠	Passe	1SA	Passe
	2♣*	Passe	2♠	Passe
	4♠	Fin		

Entame : 5 de Pique

Prenez toutes vos chances.

### Solution ②

Les quatre jeux :

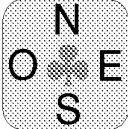
	♠R D 9	
	♥A 7 5 3	
	♦A 9 3	
	♣8 5 4	
♠6 5 2		♠4 3
♥1 0 8 4		♥D V 9
♦D 8 6 2		♦V 7 5 4
♣A 1 0 2		♣D V 9 6
	♠A V 1 0 8 7	
	♥R 6 2	
	♦R 1 0	
	♣R 7 3	

4♠ Entame : 5 de Pique

9 levées de tête. La dixième peut provenir soit du bon emplacement de l'As de Trèfle, soit d'un partage 3-3 des Cœurs. Seulement voilà, tester les Cœurs risque de donner la main à Est qui pourra jouer Trèfle à travers votre Roi.

La clé du coup consiste à transformer l'affranchissement des Cœurs en un affranchissement par la coupe en défaussant un Cœur de votre main.

Sur quoi ? Avez-vous remarqué ce joli 10 de Carreau ?

Prenez l'entame au mort et jouez Carreau vers le 10. Ouest prend et rejoue atout par exemple. Prenez au mort et jouez Carreau vers le Roi. Puis Roi de Cœur, Cœur pour l'As et As de Carreau en défaussant un Cœur et Cœur coupé.

Ils sont 3-3, c'est gagné grâce à la rentrée conservée du Roi de Pique.

Si ce n'était pas le cas, vous pourriez encore tenter votre chance à Trèfle.



# Votre bridge quotidien

Date : 27 avril 2020

Thème : Le jeu de la carte dans un contrat à la couleur

Auteur : Michel Bessis

## Solutions

*Portez-vous bien. Restez chez vous.*

①

♠ A 5 4  
♥ 8 3  
♦ 8 5 4  
♣ A R 8 6 5

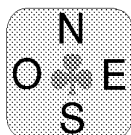

♠ R D V 1 0 3  
♥ A 6  
♦ A 1 0 7 6  
♣ 7 2

Après la séquence :	S	O	N	E
	1 ♠	-	2 ♣	-
	2 ♦	-	4 ♠	Fin

Entame : 7 de Pique

Nord s'est trouvé trop beau, à juste titre, pour un 2SA fitté et vous a imposé la manche. Vous êtes en match par quatre. Soyez précautionneux.

**Solution :**

Les quatre jeux :

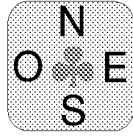
<p>♠ 9 7 6 ♥ R V 7 2 ♦ R V 9 3 ♣ V 3</p>	<p>♠ A 5 4 ♥ 8 3 ♦ 8 5 4 ♣ A R 8 6 5</p>		<p>♠ 8 2 ♥ D 1 0 9 5 4 ♦ D 2 ♣ D 1 0 9 4</p>
	<p>♠ R D V 1 0 3 ♥ A 6 ♦ A 1 0 7 6 ♣ 7 2</p>		

5 levées à Pique, 1 à Cœur, 1 à Carreau et 2 à Trèfle : 9 levées sûres.

S'il n'y avait pas eu cette entame, il aurait sûrement été possible de couper un Carreau de l'As de Pique.

Maintenant il semble logique d'établir une levée à Trèfle. Mais attention, pour surmonter un partage 4-2 des Trèfles, il faut, compte tenu du manque de rentrées au mort, commencer par **un coup à blanc à Trèfle**.

Est prend et rejoue Cœur. Prenez de l'As, encaissez un deuxième tour d'atout. Quand ils sont répartis 3-2, jouez Trèfle pour l'As, Trèfle coupé maître et rejoignez le mort à l'As de Pique pour encaisser les deux Trèfles.

Si les Piques avaient été 4-1, il ne restait plus qu'à espérer les Trèfles 3-3.

②

♠ D 5  
♥ 4  
♦ A R 7 6 5 3 2  
♣ V 7 3



♠ A 4  
♥ A R D V 9 8 5  
♦ 1 0  
♣ A 8 5

Après la séquence :

	S	O	N	E
		3♠	-	-
	X	-	5♦	-
	6♥			
	Fin			



Entame : 9 de Trèfle, Est fournit le 10.

Voyez-vous un espoir ?

### Solution

Les quatre jeux :

	♠ D 5		
	♥ 4		
	♦ A R 7 6 5 3 2		
	♣ V 7 3		
♠ R V 1 0 8 6 3 2		♠ 9 7	
♥ 1 0 3 2		♥ 7 6	
♦ 8 4		♦ D V 9	
♣ 9		♣ R D 1 0 6 4 2	
	♠ A 4		
	♥ A R D V 9 8 5		
	♦ 1 0		
	♣ A 8 5		

L'entame est à la fois perturbante et éloquente : Ouest est court à Trèfle.

Par ailleurs, il n'y a aucun espoir de mener à bien ce contrat ambitieux si vous ne parvenez pas à affranchir les Carreaux. Seulement voilà : en admettant que la couleur soit répartie 3-2 (une nécessité) ; il faut arriver à rejoindre le mort après cet affranchissement.

Seule la Dame de Pique pourrait servir de rentrée... mais on ne voit pas trop comment avec l'As second en main.

Il faut avoir recours à une manœuvre diabolique en espérant qu'Ouest n'ait qu'un seul Trèfle. As de Trèfle donc, trois tours d'atout puis As et Roi de Carreau **en jetant l'As de Pique**. Carreau coupé et Pique vers le mort. Le pauvre (!) Ouest n'a plus que du Pique.



# Votre bridge quotidien

Date : 4 mai 2020

Thème : Le jeu de la carte dans un contrat à la couleur

Auteur : Michel Bessis

## Solutions

*Portez-vous bien. Restez chez vous.*

①

♠ 8 3  
♥ D 6  
♦ A 7 4 3  
♣ R D V 1 0 2

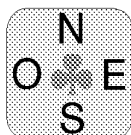

♠ A 9 2  
♥ R V 1 0 9 7 4  
♦ R 2  
♣ 8 3

Après la séquence :	S	O	N	E
	1♥	-	2♣	-
	2♥	-	3♦	-
	4♥	Fin		

Vous avez très bien fait de répéter vos Cœurs plutôt qu'annoncer 3SA.  
Il ne reste plus qu'à gagner sur entame de la Dame de Carreau.

## Solution

Les quatre jeux :

	♠ 8 3 ♥ D 6 ♦ A 7 4 3 ♣ R D V 1 0 2		
♠ R 1 0 7 5 ♥ 5 3 2 ♦ D V 1 0 8 ♣ 9 4		♠ D V 6 4 ♥ A 8 ♦ 9 6 5 ♣ A 7 6 5	
	♠ A 9 2 ♥ R V 1 0 9 7 4 ♦ R 2 ♣ 8 3		

Pour arriver à dix levées, il faut que vous parveniez soit à couper un Pique, soit à profiter des Trèfles. Si vous commencez par jouer atout, vous vous condamnez doublement parce que le flanc pourra rejouer atout et laisser passer une fois à Trèfle, vous privant de rentrée au mort.

Si vous jouez As de Pique et Pique, l'adversaire rejouera As d'atout et atout et pourra encaisser sa quatrième levée, un Pique, quand il prendra l'As de Trèfle.

La solution consiste à le soumettre à un chantage atroce en gardant le contrôle de la situation : jouez un petit Pique sous l'As !

Si l'adversaire joue As d'atout et atout, l'As de Carreau reste au mort pour exploiter les Trèfles. S'il ne rejoue pas atout, vous couperez un Pique au mort pour votre dixième levée.

②

---

♠ 7 6 3 2 ♥ 6 5 4 ♦ D V 5 ♣ A 1 0 2

♠ A R 5 4 ♥ A R D V 1 0 9 ♦ - - - ♣ R D V

Après la séquence :

	S	O	N	E
2♦	X <sup>(1)</sup>	3♣ <sup>(2)</sup>	4♦ <sup>(3)</sup>	
5♦	-	5SA	-	
6♥	Fin			

(1) : pour l'entame et pour proposer une défense

(2) : vous avez décidé de répondre "normalement" après un contre

(3) : barrage intelligent

Ouest entame de l'As de Carreau. Vous coupez, retirez les atouts en trois tours et jouez As, Roi de Pique. Ouest défausse.

Est-ce que c'est "cuit" ?

### Solution

Les quatre jeux :

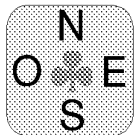
	♠7 6 3 2	
	♥6 5 4	
	♦D V 5	
	♣A 1 0 2	
	▲	
♠V		♠D 1 0 9 8
♥8 7 2		♥3
♦A R 9 8 3		♦1 0 7 6 4 2
♣9 7 5 4		♣8 6 3
	♠A R 5 4	
	♥A R D V 1 0 9	
	♦- - -	
	♣R D V	

La seule douzième levée possible est à Carreau mais il vous faudrait deux rentrées au mort pour l'établir alors que vous ne possédez que l'As de Trèfle.

Mais avez-vous remarqué ce magnifique 10 de Trèfle ? C'est lui qui va vous sauver car il constituera la deuxième rentrée au mort... que va vous donner l'adversaire.

Jouez Roi et Dame de Trèfle prise de l'As et la Dame de Carreau en défaussant le Valet de Trèfle de votre main. Ouest prend et n'a plus que du Carreau et du Trèfle.

Et s'il ne prenait pas ? Vous joueriez le 10 de Trèfle en défaussant un Pique.



# Votre bridge quotidien

Date : 11 mai 2020

Thème : Le jeu de la carte dans un contrat à la couleur

Auteur : Michel Bessis

*Solutions.*

*Portez-vous bien. Restez chez vous*

❶

♠ A 10 6 3 2  
 ♥ 7 5  
 ♦ V 6 3  
 ♣ R D 4

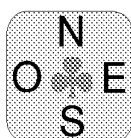

♠ 7  
 ♥ R V 9 8 4 2  
 ♦ A 5  
 ♣ A V 10 6

Après la séquence :

	S	O	N	E
				1♠
	2♥	-	2SA	-
	3♣	-	3♥	-
	4♥	Fin		

Ouest entame de la Dame de Pique

Comment jouez-vous pour prendre le moins de risques possibles ?

**Solution :**

Les quatre jeux

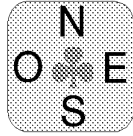
<p>♠ D 5 ♥ D 10 6 ♦ 7 6 4 2 ♣ 8 7 5 3</p>		<p>♠ A 10 6 3 2 ♥ 7 5 ♦ V 6 3 ♣ R D 4</p>	<p>♠ R V 9 8 4 ♥ A 3 ♦ R D 10 8 ♣ 9 2</p>
	<p>♠ 7 ♥ R V 9 8 4 2 ♦ A 5 ♣ A V 10 6</p>		

Le problème de cette donne consiste à éviter de donner trois levées d'atout. Il faut prendre en compte non seulement la couleur d'atout elle-même, mais aussi le risque d'une promotion d'atout par mise en surcoupe à Pique. Il faut donc, **dans cette optique**, trouver le bon maniement de la couleur d'atout.

Remarquez bien que vous avez 23 points d'honneurs dans la ligne. Est ayant ouvert, il est peu probable qu'Ouest possède plus de 5 points d'honneurs. Il a déjà montré la Dame de Pique et vous pouvez être quasi certain qu'il n'a pas l'As de Cœur.

Au mort à l'As de Pique, jouez donc Cœur vers le Roi. Vous faites la levée et pouvez rejouer Cœur, n'échouant que si Est avait AD10x à l'atout.

Vous remarquerez que si vous aviez joué Cœur vers le Valet, Ouest aurait pris de la Dame et rejoué Pique. Au moment où vous auriez rejoué Cœur vers votre Roi, Est aurait pris et le retour à Pique vous aurait condamné.

②

<p>♠ D 10 7 6 3 ♥ V 5 ♦ 6 5 ♣ R D V 6</p>		<p>♠ A R V 8 2 ♥ A 9 3 2 ♦ R 7 4 ♣ 3</p>	
---	---	--	--

Après la séquence :      **S**      **O**      **N**      **E**  
                                  1♠      -      4♠      Fin

Entame : 10 de Trèfle  
 Assurez (oui, oui) votre contrat.

## Solutions :

Les quatre jeux

	♠ D 10 7 6 3	
	♥ V 5	
	♦ 6 5	
	♣ R D V 6	
♠ 4		♠ 9 5
♥ R 10 7 2		♥ D 6 4
♦ A 10 8 3		♦ D V 9 2
♣ 10 9 8 4		♣ A 7 5 2
	♠ A R V 8 2	
	♥ A 9 3 2	
	♦ R 7 4	
	♣ 3	

Vous avez 5 levées à Pique, 1 levée à Cœur, 2 levées à Trèfle (une fois l'As tombé) et une coupe au mort à Carreau, soit 9 levées potentielles. Mais, en l'occurrence, un compte en perdantes est peut-être plus parlant.

Si l'As de Carreau est mal placé, vous risquez de perdre immédiatement un Trèfle et deux Carreaux (sur retour Carreau) et, un peu plus tard, un pli inévitable à Cœur.

Pour vous en sortir, il faut empêcher ce scénario.

Mettez **un petit Trèfle du mort** et, là, deux choses peuvent arriver :

- Si Est met l'As et rejoue Carreau, vous perdrez les trois plis immédiats évoqués précédemment mais vous aurez trois extra gagnantes Roi, Dame et Valet de Trèfle pour vous débarrasser de vos trois Cœurs,
- Si Est fournit petit, il ne pourra plus prendre la main et vous pourrez, après expasse vous débarrasser de deux Carreaux de votre main sur Roi, Dame de Trèfle.



# Votre bridge quotidien

Date : 18 mai 2020

Thème : Le jeu de la carte dans un contrat à la couleur

Auteur : Michel Bessis

*Portez-vous bien.*

❶

♠ R 1 0 4  
♥ A D 9 3  
♦ A 7 4 2  
♣ V 2

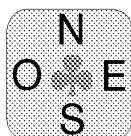

♠ A D V 9 6 5  
♥ 2  
♦ R 6 5 3  
♣ 1 0 3

Après la séquence :

S	O	N	E
		1♦	1♥
1♠	2♥	Passe	Passe
3♠	Passe	4♠	Fin

Deux remarques sur les enchères :

- Nord n'a pas de quoi faire un contre de soutien "à la française"
- Sud aurait dû réveiller par 4 Piques au nom de son fit à Carreau

Entame : Valet de Cœur

Solutions ❶



Les quatre jeux :

♠R 1 0 4  
♥A D 9 3  
♦A 7 4 2  
♣V 2

♠8  
♥V 1 0 6  
♦D V 9 8  
♣D 9 8 7 5

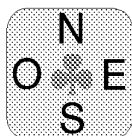

♠7 3 2  
♥R 8 7 5 4  
♦1 0  
♣A R 6 4

♠A D V 9 6 5  
♥2  
♦R 6 5 3  
♣1 0 3

Vous avez neuf levées de tête, six Piques, un Cœur et deux Carreaux et la dixième sera obtenue sans difficulté si les Carreaux sont répartis 3-2.

Mais que ce soit le cas ou non, vous pouvez établir une levée à Cœur car, d'après l'entame et les enchères, vous savez qu'Ouest possède V10x.

Comment faire pour affranchir ce 9 ?

Prenez de l'As de Cœur et coupez tout de suite un Cœur en main. Jouez As de Pique et Pique vers le mort et présentez la Dame de Cœur (en écrasant le 10 d'Ouest). Si Est fournit petit, défaussez un Trèfle; s'il couvre, coupez. Rejoignez le mort à l'atout, tirez le 9 de Carreau affranchi en défaussant un Trèfle. Vous ferez dix levées si les Carreaux sont 4-1 et onze s'ils s'avéraient répartis.

②

♠V 1 0 8 7 4 3  
♥A V 9 3  
♦8  
♣A R

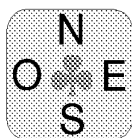

♠-----  
♥R D 1 0 8 5  
♦A D 9 3  
♣8 7 5 4

Après la séquence :

	S	O	N	E
	1♥	Passe	1♠	Passe
	2♦	Passe	3♥	Passe
	4♥	Passe	5♣	Passe
	6♥	Fin		

Entame : 4 de Cœur

Est fournit. Un plan de jeu solide s'impose

Solution ②

Les quatre jeux

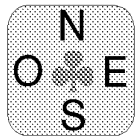
	♠V 1 0 8 7 4 3	
	♥A V 9 3	
	♦8	
	♣A R	
♠D 6 2		♠A R 9 5
♥7 4 2		♥6
♦R 1 0 6 2		♦V 7 5 4
♣V 9 2		♣D 1 0 6 3
	♠-----	
	♥R D 1 0 8 5	
	♦A D 9 3	
	♣8 7 5 4	

Sans cette entame, vous auriez sans aucun doute mené à bien votre entreprise grâce à un jeu de double coupe. Mais après l'entame atout, vous ne pouvez plus compter que huit levées d'atout, ce qui ajouté aux trois levées d'honneurs possédées ne vous conduit pas au succès.

Tenter l'impasse à Carreau pour la douzième levée est une solution mais il y a mieux : essayer d'affranchir les Piques.

Dans ce plan de jeu, il faudra éviter de couper avec la main de Nord, devenue la main de base.

Prenez l'entame au mort (du 9) et coupez un Pique. Servez-vous d'As et Roi de Trèfle pour couper deux autres Piques. Ils sont répartis 4-3.

Prenez le Roi de Cœur de l'As pour rentrer au mort, retirez le dernier atout et donnez un Pique.

Si les Piques étaient répartis 5-2, vous vous en apercevriez assez tôt et pourriez repasser au jeu de double coupe en tentant l'impasse à Carreau au préalable.



# Votre bridge quotidien

Date : 25 mai 2020

Thème : Le jeu de la carte dans un contrat à la couleur

Auteur : Michel Bessis

*Solutions demain.*

*Portez-vous bien. Restez chez vous*

❶

♠ A V 9 8  
♥ 6 5 3  
♦ D 9 6 5  
♣ A 8

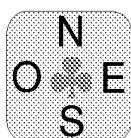

♠ R D 1 0 2  
♥ A R D 7  
♦ A 3  
♣ R 7 3

Après la séquence :

	S	O	N	E
	2SA	Passe	3♣	Passe
	3SA	Passe	4♦*	Passe
	4♠	Passe	4SA**	Passe
	5♣	Passe	6♠	Fin

\*4♦ : sous Texas pour 4♠

\*\*4SA : après une ouverture de 2SA, il est fréquent que l'on ne vérifie pas les contrôles avant de poser le Blackwood

**Entame** : Valet de Trèfle

Ah ces fits 4-4 !

Solution ①

Les quatre jeux

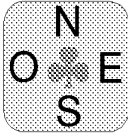
<p>♠ 3 ♥ V 9 4 2 ♦ 1 0 8 7 ♣ V 1 0 9 5 2</p>		<p>♠ A V 9 8 ♥ 6 5 3 ♦ D 9 6 5 ♣ A 8</p>	<p>♠ 7 6 5 4 ♥ 1 0 8 ♦ R V 4 2 ♣ D 6 4</p>
<p>♠ R D 1 0 2 ♥ A R D 7 ♦ A 3 ♣ R 7 3</p>			

Vous avez dix levées sûres : quatre Piques, trois Cœurs, un Carreau et deux Trèfles.

Vous pourriez espérer les Cœurs 3-3 ou le Roi de Carreau placé mais il y a beaucoup mieux : tenter de faire deux levées d'atout supplémentaires, donc deux coupes.

Couper un Trèfle et un Cœur au mort n'est pas une solution d'avenir. En revanche, couper deux Carreaux en main ne semble pas poser de problème.

Choisissez Nord comme main de base. Prenez l'entame en main et jouez As de Carreau et Carreau. Vous remonterez au mort à l'As de Trèfle et deux fois à l'atout pour couper les deux Carreaux puis faire tomber les atouts. Vous assurez ainsi douze plis.

②

♠ D 9 5  
♥ R 8  
♦ A V 9 5  
♣ A D 7 3

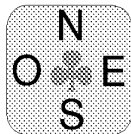

♠ R V 1 0 8 7 4 2  
♥ V 5 3  
♦ D 3  
♣ 8

Après la séquence :

<b>S</b>	<b>O</b>	<b>N</b>	<b>E</b>
			1SA
3♠	Passe	4♠	Fin

Vert contre rouge, le barrage à 3♠ est normal.

La conclusion de Nord s'impose.

Entame : 10 de Cœur

Est prend de la Dame, tire l'As et joue As de Pique et Pique.

A vous !

## Solution ②

Les quatre jeux

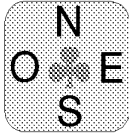
	♠ D 9 5	
	♥ R 8	
	♦ A V 9 5	
	♣ A D 7 3	
♠ 6		♠ A 3
♥ 1 0 9 7 4		♥ A D 6 2
♦ 1 0 7 6 2		♦ R 8 4
♣ V 9 5 4		♣ R 1 0 6 2
	♠ R V 1 0 8 7 4 2	
	♥ V 5 3	
	♦ D 3	
	♣ 8	

Six Piques, un Cœur et deux As, vous avez neuf levées sûres.

Vous savez malheureusement que les deux Rois mineurs sont mal placés. Une première idée consisterait à espérer le Roi de Trèfle court (second ou troisième) et à affranchir la Dame de Trèfle par la coupe.

Une meilleure solution consiste à essayer de squeezer Est entre ses deux Rois. Mais, me direz-vous, il est placé derrière le mort et peut donc adapter ses défausses aux vôtres.

C'est vrai... sauf si c'est dans votre main que se situe l'une des menaces. Ici en l'occurrence, c'est la Dame de Carreau qui remplira cet office si vous avez pris soin de tirer l'As de Carreau **en coup de Vienne** auparavant.

Donc, au mort à l'atout, tirez l'As de Carreau puis tous les atouts et le Valet de Cœur. Est est cuit !



# Votre bridge quotidien

Date : 1<sup>er</sup> juin 2020

Thème : Le jeu de la carte dans un contrat à la couleur

Auteur : Michel Bessis

*Portez-vous bien.*

## Solutions

①

♠ R D 1 0 4  
 ♥ R 9 5 3  
 ♦ V 9 3  
 ♣ 8 5

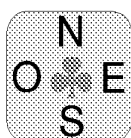

♠ A 7 3 2  
 ♥ V 4  
 ♦ A  
 ♣ A R D V 6 3

Après la séquence :

	S	O	N	E
	1♣	-	1♥	-
	2♠	-	3♠	-
	4♦ <sup>(1)</sup>	-	4♥	-
	4SA	-	5♦	-
	5♥ <sup>(2)</sup>	-	6C <sup>(3)</sup>	-
	6♠	Fin		

(1) 4♦ : 4♣ serait ambigu

(2) 5♥ : demande de Dame d'atout (autorisée puisqu'il sera possible de s'arrêter à 5♠)

(3) 6♥ : je l'ai avec le Roi de Cœur

Ouest entame du 2 de Trèfle. Ne trébuchez pas !



3SA : fitté, 11-14 H, 4 atouts, pas de singleton

Entame : Dame de Pique

Vous n'avez eu aucune surprise en découvrant le mort.

Mais ça va se gâter puisque, quand après avoir pris l'entame et joué atout, Ouest a défaussé.

Réagissez !

Solution ②

Les quatre jeux :

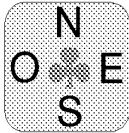
	♠ 6 3	
	♥ R D V 3	
	♦ R 7 5 2	
	♣ A 8 6	
♠ D V 1 0 9 4		♠ R 8 5 2
♥		♥ 1 0 9 8 5
♦ D 1 0 6 4		♦ V 9 8
♣ V 1 0 5 3		♣ 9 7
	♠ A 7	
	♥ A 7 6 4 2	
	♦ A 3	
	♣ R D 4 2	

Sans cette mauvaise nouvelle, vous auriez très clairement envisagé de faire 13 levées en trouvant les Trèfles 3-3.

Mais là, il serait déjà bien d'en assurer 12. Vous avez quand même 11 levées de tête et pouvez penser à une manœuvre de Guillemard (laisser traîner un atout et tenter les Trèfles 3-3 ou trouver quatre Trèfles dans la main des atouts). Comme souvent cela doit vous mettre sur la piste gagnante : celle du **mort inversé**.

Au lieu de faire une coupe de la main courte (six levées d'atout), essayez d'en réaliser deux du côté long. Jouez As, Roi de Carreau et Carreau coupé. Rejoignez le mort à Trèfle et présentez le dernier Carreau. Qu'Est défausse ou coupe, vous allez faire votre deuxième coupe soit d'un petit atout, soit de l'As.





# Votre bridge quotidien

Date : 27 mars 2020

Thème : Jeu en face du mort à Sans-Atout

Auteur : Marc KERLERO

<https://amourdubridge.fr/>

*Vous jouez un contrat à Sans-Atout. Quoi de plus banal ? Et pourtant... Saurez-vous résoudre ces deux problèmes ?*

1) Vous jouez 3SA en Sud avec les jeux suivants :

♠ R1097  
♥ A8  
♦ A73  
♣ ARV5

♠ DV  
♥ 9532  
♦ RD1094  
♣ 96

S	O	N	E
		1♣	-
1♦	-	1♠	-
1SA	-	3SA	fin

Ouest entame de la Dame de Cœur.

2) Vous jouez 6SA en Sud avec les jeux suivants :

♠ AV74  
♥ A3  
♦ RD2  
♣ RV106

♠ R62  
♥ R74  
♦ AV3  
♣ A432

S	O	N	E
1SA	-	2♣	-
2♦	-	6SA	fin

Ouest entame du 10 de Carreau

Rendez-vous demain pour la solution !



# Votre bridge quotidien

Date : 27 mars 2020

Thème : Jeu en face du mort à Sans-Atout

Auteur : Marc KERLERO

<https://amourdubridge.fr/>

*Vous jouez un contrat à Sans-Atout. Quoi de plus banal ? Et pourtant... Saurez-vous résoudre ces deux problèmes ?*

## Solutions

1)

♠ R1097  
♥ A8  
♦ A73  
♣ ARV5

♠ A3  
♥ DV1076  
♦ 862  
♣ 432

♠ 86542  
♥ R4  
♦ V5  
♣ D1087

♠ DV  
♥ 9532  
♦ RD1094  
♣ 96

Si vous fournissez un petit Cœur sur l'entame, Est fait le Roi et en rejoue, pour l'As sec du mort, Ouest attendant la chute avec son As de Pique et tous ses Cœurs maîtres.

Si vous appelez l'**As du mort à la première levée**, Est n'a pas de parade efficace :

- Soit il débloque son Roi mais le 9 de Cœur est alors promu au rang de deuxième arrêt.
- Soit il conserve son Roi sec et la couleur est bloquée pour les flancs.

Remarquez bien que, si les Cœurs sont répartis 4-3, laisser passer l'entame ou non est parfaitement équivalent.

2 a)

♠ AV74  
♥ A3  
♦ RD2  
♣ RV106

♠ 10853  
♥ D10  
♦ 1098  
♣ D985

♠ R62  
♥ R74  
♦ AV3  
♣ A432

2 b)

♠ AV74  
♥ A3  
♦ RD2  
♣ RV106

♠ D9      ♠ D53  
♥ V98652    ♥ D10652  
♦ 7654      ♦ 1098  
♣ 7          ♣ 85

♠ R62  
♥ R74  
♦ AV3  
♣ A432

♠ 1098  
♥ V98  
♦ 7654  
♣ D97

Vous prenez l'entame à Carreau et devez commencer par manœuvrer les Trèfles, qui ne sont pas maîtres : As et petit vers le Valet, seule façon correcte de jouer la couleur pour essayer d'y faire quatre levées (on fait l'impasse du côté où on peut la faire deux fois et donc capturer une Dame même quatrième).

- Si ça marche (2 a), vous disposez de **quatre** levées de Trèfle et devez donc manœuvrer les Piques pour augmenter vos chances d'y faire **trois** levées **en encaissant l'As et le Roi de Pique** :

- si la Dame est tombée, le Valet est maître.

- sinon, il faudrait continuer par un petit Pique vers le Valet, gagnant avec la Dame placée ou la couleur répartie 3-3.

- si Est fait la Dame de Trèfle (2 b), en revanche, il faut maintenant faire **quatre** levées de Pique et, pour cela, il n'existe qu'une position favorable (Dame troisième à gauche) et il faut jouer **Roi de Pique puis Pique vers le Valet**.

C'est ce qu'on appelle un maniement de couleur **conditionnel**, c'est à dire que le bon maniement d'une couleur (Pique) est **conditionné** par le résultat du maniement d'une autre couleur (Trèfle).



# Votre bridge quotidien

Date : 3 avril 2020

Thème : Jeu en face du mort à Sans-Atout n° 2

Auteur : Marc KERLERO

[amourdubridge.fr](http://amourdubridge.fr)



*Vous jouez un contrat à Sans-Atout. Quoi de plus banal ? Et pourtant... Saurez-vous résoudre ces deux problèmes ?*

1) Vous jouez 3SA en Sud avec les jeux suivants :

♠ D107  
♥ 754  
♦ A4  
♣ R10764

♠ V52  
♥ AR9  
♦ R2  
♣ AV532

S	O	N	E
1SA	-	3SA	fin

Ouest entame du 3 de Carreau.

Si les Trèfles sont 2-1, un bébé de deux mois va gagner 3SA.

S'ils sont 3-0, il faut partir du bon pied.

*Tirez-vous d'abord l'As de Trèfle ou le Roi ?*

## Solution

	♠ D107	
	♥ 754	
	♦ A4	
	♣ R10764	
♠ R83		♠ A964
♥ V32		♥ D1086
♦ D1053		♦ V9876
♣ D98		♣ -
	♠ V52	
	♥ AR9	
	♦ R2	
	♣ AV532	

L'As d'abord.

En effet, Ouest a entamé dans une mineure de quatre cartes (le 2 est visible). Sur cette séquence, il ne peut clairement pas posséder une majeure cinquième : il n'a donc pas de chicane !

En revanche, Est, c'est possible.

2) Vous jouez 3SA en Sud avec les jeux suivants :

♠ RD102  
♥ 75  
♦ AV63  
♣ A62

♠ A94  
♥ D843  
♦ 75  
♣ RD104

S	O	N	E
		1♦	-
1♥	-	1♠	-
2SA	-	3SA	fin

Ouest entame du 8 de Pique.

Vous faites la première levée du 9 de Pique. Lorsque vous encaissez vos Piques, vous découvrez qu'Ouest a entamé dans V83. Sur le treizième Pique, tout le monde défausse un Cœur. Roi de Trèfle maintenant, Trèfle pour l'As (tout le monde fournit) et Trèfle, Est fournissant bien entendu le dernier petit.

*Passez-vous la Dame ou le 10 ?*

## Solution

♠ RD102  
♥ 75  
♦ AV63  
♣ A62

♠ V83  
♥ RV62  
♦ D982  
♣ 75

♠ 765  
♥ A109  
♦ R104  
♣ V983

♠ A94  
♥ D843  
♦ 75  
♣ RD104

Passez le 10 !

Cette entame du 8 de Pique sous le Valet troisième et dans la couleur du mort est tout de même bien étrange ! Avec l'équivalent à Trèfle (Valet troisième), Ouest aurait préféré l'entame dans la couleur «verte».

Il semble donc plus logique de parier sur un doubleton à Trèfle chez lui.



# Votre bridge quotidien

Thème : Jeu en face du mort à Sans-Atout n° 3

Auteur : Marc KERLERO (amourdubridge.fr)



*Vous jouez un contrat à Sans-Atout. Quoi de plus banal ? Et pourtant... Saurez-vous résoudre ces deux problèmes ?*

## Solutions

1)

Vous jouez 6SA en Sud avec les jeux suivants :

♠ D53  
♥ ADV6  
♦ DV  
♣ 10653

♠ A62  
♥ R54  
♦ A6  
♣ ARDV2

S	O	N	E
2♣	-	2♦	-
2SA	-	3♣	-
3♦	-	6SA	fin

Ouest entame du 10 de Cœur.

Vous disposez de onze levées de tête et la douzième peut provenir des Piques ou des Carreaux.

*Quel est votre timing ?*



## Solution

6SA / entame 10 de ♥

♠ D53	
♥ ADV6	
♦ DV	
♣ 10653	
♠ R84	♠ V1097
♥ 10987	♥ 32
♦ R1087	♦ 95432
♣ 98	♣ 74
♠ A62	
♥ R54	
♦ A6	
♣ ARDV2	

Commencez par jouer **un petit Pique vers la Dame**. Si le Roi est en Ouest, c'est fini, que l'adversaire plonge ou pas. Si le Roi est en Est, vous aurez encore la possibilité de vous rabattre sur l'impasse forçante à Carreau (départ de la Dame).

Si vous commencez par l'impasse à Carreau et qu'elle échoue, vous ne pouvez plus gagner puisque l'impasse à Pique impose de perdre la main même quand elle réussit.

2) Vous jouez 3SA en Sud avec les jeux suivants :

♠ A642
♥ A7
♦ ARV62
♣ R10
♠ R53
♥ RD2
♦ 84
♣ V9876

S	O	N	E
		1♦	-
1SA	-	3SA	fin

Ouest entame du Valet de Cœur.

*Comment jouez-vous ?*

## Solution

3SA / entame Valet de ♥

♠ A642  
♥ A7  
♦ ARV62  
♣ R10

♠ 87	♠ DV109
♥ V109654	♥ 83
♦ 75	♦ D1093
♣ 532	♣ AD4
♠ R53	
♥ RD2	
♦ 84	
♣ V9876	

Vous avez le choix entre affranchir les Trèfles et les Carreaux. Les seconds peuvent procurer trois levées (en plus d'As-Roi qu'on fera toujours, même si on joue sur les Trèfles) si tout va bien (partage 3-3, Dame placée) mais zéro si tout va mal.

Les seconds procurent **toujours** trois levées, quels que soient le partage et la place des honneurs adverses, à condition de ne pas perdre de temps et d'économiser les reprises de Sud : entame à Cœur **prise de l'As et Roi de Trèfle**. Au mieux pour elle, **la défense laisse passer**. Sud insiste du 10 de Trèfle, éventuellement pris du Valet et la défense ne peut plus rien faire. Tout autre timing peut conduire à la chute en raison du blocage des Trèfles, si la défense joue bien.



# Votre bridge quotidien

Date : 17 avril 2020

Thème : Jeu en face du mort à Sans-Atout n° 4

Auteur : Marc KERLERO

[amourdubridge.fr](http://amourdubridge.fr)



*Vous jouez un contrat à Sans-Atout. Quoi de plus banal ? Et pourtant... Saurez-vous résoudre ces deux problèmes ?*

## Solutions

1) Vous jouez 3SA en Sud avec les jeux suivants :

♠ 76  
♥ A52  
♦ AV765  
♣ 943

♠ AV2  
♥ RD6  
♦ R1032  
♣ A65

S	O	N	E
1SA	-	3SA	fin

Ouest entame du 4 de Pique, pour la Dame d'Est..

*Comment jouez-vous ?*

## Solution

3SA / entame 4 de ♠

♠ 76	
♥ A52	
♦ AV765	
♣ 943	
♠ R10843	♠ D95
♥ 109873	♥ V4
♦ 8	♦ D94
♣ 87	♣ RDV102
♠ AV2	
♥ RD6	
♦ R1032	
♣ A65	

Contrairement aux apparences, votre problème n'est pas de capturer la Dame de Carreau car quatre levées dans la couleur suffisent à votre bonheur.

Après avoir pris l'entame, votre contrat n'est en danger que si Est prend la main, un retour à Pique venant de chez lui pouvant bien être mortel avec Roi10 cinquièmes à Pique à votre gauche. Il vous faut donc jouer Carreau pour l'As et Carreau pour le 10 : même si l'impasse rate, votre Valet de Pique restera protégé.

Laisser passer l'entame serait une très mauvaise idée, ne serait-ce que parce que cela vous exposerait à recevoir un retour à Trèfle.

2) Vous jouez 3SA en Sud avec les jeux suivants :

♠ 532  
♥ 864  
♦ RV732  
♣ 82

♠ AR6  
♥ AR5  
♦ A65  
♣ AD73

S	O	N	E
2♦	-	2♥	-
2SA	-	3SA	fin

Ouest entame du 7 de Pique, pour le Valet d'Est.

*Comment jouez-vous ?*

## Solution

3SA / entame 7 de ♠

	♠ 532	
	♥ 864	
	♦ RV732	
	♣ 82	
♠ D10874		♠ V9
♥ V7		♥ D10932
♦ D1098		♦ 4
♣ R6		♣ V10954
	♠ AR6	
	♥ AR5	
	♦ A65	
	♣ AD73	

En tournoi par paires, il faudrait essayer de réaliser un maximum de levées : As de Carreau et Carreau pour le Valet, acceptant éventuellement de chuter en cas de double catastrophe : Carreaux 4-1 et Roi de Trèfle mal placé.

En duplicate, vous devez réaliser que quatre levées de Carreau vous suffisent. Il n'y a rien à faire si Est possède la Dame quatrième mais, si c'est Ouest, il existe un élégant coup de sécurité : As de Carreau et Carreau à blanc :

- si tout le monde fournit, c'est que les Carreaux sont 3-2 : no problem (vous avez juste perdu une surlevée si la Dame est en Ouest).
- si Ouest défause, il n'y avait rien à faire.
- si Est défause, vous pourrez rejouer Carreau vers le Valet par la suite, en toute sécurité : juste fait au lieu d'une de chute.

Remarque pour les futurs champions du monde : Ouest peut tendre un joli piège à Sud en fournissant sa Dame de Carreau en second ! Qu'il sera dur alors pour Sud de ne pas prendre du Roi !!



# Votre bridge quotidien

Date : 24 avril 2020

Thème : Jeu en face du mort à Sans-Atout n° 5

Auteur : Marc KERLERO

[amourdubridge.fr](http://amourdubridge.fr)



*Vous jouez un contrat à Sans-Atout. Quoi de plus banal ? Et pourtant... Saurez-vous résoudre ces deux problèmes ?*

## Solutions

1) Vous jouez 6SA en Sud avec les jeux suivants :

♠ 9642  
♥ R4  
♦ ARD10  
♣ RD10

♠ R53  
♥ AD52  
♦ V75  
♣ AV5

S	O	N	E
1SA	-	2♣	-
2♥	-	6SA	fin

Ouest entame de la Dame de Pique, pour l'As d'Est, qui rejoue Pique.  
Vous prenez du Roi et le 10 tombe en Ouest.

*Comment continuez-vous ?*

## Solution

6SA / entame Dame de ♠

	♠ 9642	
	♥ R4	
	♦ ARD10	
	♣ RD10	
♠ DV10		♠ A87
♥ 10763		♥ V98
♦ 983		♦ 642
♣ 986		♣ 7432
	♠ R53	
	♥ AD52	
	♦ V75	
	♣ AV5	

Vous n'avez que onze levées et aucun espoir que le 5 de Cœur soit maître puisque les adversaires ont sept cartes à Cœur. Dans ces cas-là, la recette est toute simple : **encaissez toutes vos gagnantes dans les couleurs « pleines »** (Trèfle et Carreau, ici). Mettons que vous commenciez par les Carreaux (en défaussant un Pique de votre main), puis par les Trèfles, en finissant en main.

Voici la position à 5 cartes de la fin :

	♠ 96	
	♥ R4	
	♦ -	
	♣ 10	
♠ V		♠ 8
♥ 10763		♥ V98
♦ -		♦ -
♣ -		♣ 7
	♠ -	
	♥ AD52	
	♦ -	
	♣ A	

Lorsque vous encaissez l'As de Trèfle, Ouest n'a pas de parade. Soit il jette son Valet de Pique et le 9 est bon (vous irez le chercher grâce au Roi de Cœur), soit il abandonne un Cœur et votre 5 de Cœur fera la dernière levée.

Exercice : vérifiez que si Est ne fournit pas son As de Pique sur l'entame, vous ne pouvez plus gagner.

2) Vous jouez 6SA en Sud avec les jeux suivants :

♠ D62  
♥ 543  
♦ ADV10  
♣ ARD

♠ A4  
♥ ARD2  
♦ R753  
♣ 965

S	O	N	E
1SA	-	6SA	fin

Ouest entame du 10 de Pique.

*Comment jouez-vous ?*

### Solution

6SA / entame 10 de ♠

♠ D62  
♥ 543  
♦ ADV10  
♣ ARD

♠ 10983  
♥ 76  
♦ 984  
♣ 10872

♠ RV75  
♥ V1098  
♦ 62  
♣ V43

♠ A4  
♥ ARD2  
♦ R753  
♣ 965

Le squeeze de la donne 1 était dit « automatique » : vous n'aviez rien d'autre à faire que d'encaisser vos cartes maîtresses, dans n'importe quel ordre, juste en surveillant les défausses adverses. Celui-ci réclame une technique plus élaborée.

Premier constat : Ouest n'aurait sûrement pas entamé sous un Roi contre 6SA : inutile donc de fournir la Dame.

Deuxième chose : pour qu'un squeeze « honnête » puisse fonctionner, il faut que les adversaires aient réalisé leur(s) levée(s) légitime(s) le plus tôt possible (c'est la « réduction du compte »). Comme la défense a droit ici à une levée, vous devez **laisser passer l'entame** (sans fournir la Dame, of course).

Enfin, les Cœurs ne communiquant que dans un seul sens, pour que la Dame de Pique reste « accessible » si elle se libère, il faut que votre squeeze (la dernière carte maîtresse jouée) soit dans la même main qu'elle, c'est-à-dire au mort.

Le bon diagramme de fin, où Est est squeezé sur l'As de Carreau :



	♠ D	
	♥ 543	
	♦ A	
	♣ -	
♠ 10		♠ R
♥ 76		♥ V1098
♦ -		♦ -
♣ 10		♣ -
	♠ -	
	♥ ARD2	
	♦ 7	
	♣ -	

Vérifiez vous-même que si vous prenez le premier Pique ou si vous terminez les mineures en main, le squeeze ne fonctionne plus.



# Votre bridge quotidien

Date : 1<sup>er</sup> mai 2020

Thème : Jeu en face du mort à Sans-Atout n°6

Auteur : Marc KERLERO

[amourdubridge.fr](http://amourdubridge.fr)



## Solutions

*Vous jouez un contrat à Sans-Atout. Quoi de plus banal ? Et pourtant... Saurez-vous résoudre ces deux problèmes ?*

1) Vous jouez 3SA en Sud avec les jeux suivants :

♠ V9873  
♥ AR4  
♦ V8  
♣ 753

♠ R10  
♥ D72  
♦ A972  
♣ AR62

S	O	N	E
1SA	-	2♥	-
2♠	-	3SA	fin

Ouest entame du Valet de Cœur, pour le 3 d'Est.

*Comment jouez-vous ?*

## Solution

3SA / entame Valet de ♥

	♠ V9873	
	♥ AR4	
	♦ V8	
	♣ 753	
♠ 52		♠ AD64
♥ V1098		♥ 653
♦ R64		♦ D1053
♣ D984		♣ V10
	♠ R10	
	♥ D72	
	♦ A972	
	♣ AR62	

Vous comptez six gagnantes certaines et les Piques fourniront les trois levées faisant défaut. Les communications avec le mort étant précaires, il faut réfréner votre envie de prendre l'entame au mort pour jouer Pique vers votre main. Il est bien préférable de **laisser venir vers la Dame de Cœur et de présenter le Roi de Pique** : que la défense prenne ou laisse passer, vous continuerez du 10, **pris du Valet** pour parfaire à coup sûr l'exploitation des Piques, grâce aux deux rentrées à Cœur.

Si d'aventure, Est s'avisait de contre-attaquer à Carreau, les cartes intermédiaires (987) empêcheraient les défenseurs de réaliser plus de deux levées dans la couleur.

2) Vous jouez 3SA en Sud avec les jeux suivants :

♠ D3  
♥ AR4  
♦ RV1053  
♣ AV4

♠ A75  
♥ 752  
♦ A62  
♣ 7652

S	O	N	E
		1♦	-
1SA	-	3SA	fin

Ouest entame du 4 de Pique. Vous essayez la Dame du mort, mais est fournit le Roi, que vous laissez. Retour du 10 de Pique, duqué à nouveau (2 en Ouest). Pique pour votre As.

*Comment continuez-vous ?*

## Solution

3SA / entame 4 de ♠

	♠ D3	
	♥ AR4	
	♦ RV1053	
	♣ AV4	
♠ V9842		♠ R106
♥ D10		♥ V9863
♦ D987		♦ 4
♣ D8		♣ R1093
	♠ A75	
	♥ 752	
	♦ A62	
	♣ 7652	

La Dame de Pique du mort n'ayant pas fait la levée, vous devez réaliser cinq levées de Carreau. Mais, si la Dame de Carreau est quatrième (4 fois plus probable que la Dame sèche), d'une part on ne peut la prendre qu'en Ouest et, d'autre part, il faudra faire l'impasse **deux fois : pas de coup de sonde !**

Il faut jouer directement un petit Carreau vers le 10, puis Carreau pour l'As précieusement conservé, afin de renouveler l'impasse.



# Votre bridge quotidien

Date : 8 mai 2020

Thème : Jeu en face du mort à Sans-Atout n° 7

Auteur : Marc KERLERO

[amourdubridge.fr](http://amourdubridge.fr)



*Vous jouez un contrat à Sans-Atout. Quoi de plus banal ? Et pourtant... Saurez-vous résoudre ces deux problèmes ?*

## Solutions

1) Vous jouez 3SA en Sud avec les jeux suivants :

♠ AR103  
♥ D3  
♦ 3  
♣ R109852

♠ 872  
♥ RV6  
♦ AR9654  
♣ D

S	O	N	E
		1♣	-
1♦	-	1♠	-
2♥	-	3♣	-
3SA	fin		

Ouest entame du 2 de Cœur, pour l'As d'Est, qui rejoue le 4 de Cœur.

*Comment jouez-vous ?*

## Solution

3SA / entame 2 de ♥

♠ AR103	
♥ D3	
♦ 3	
♣ R109852	
♠ D4	♠ V965
♥ 10872	♥ A954
♦ D1072	♦ V8
♣ 763	♣ AV4
♠ 872	
♥ RV6	
♦ AR9654	
♣ D	

Vous devez libérer ces Trèfles, mais gare au blocage : si vous laissez filer la Dame, Est peut anesthésier le mort en ne prenant pas. Pour assurer le coup, vous devez **prendre la Dame de Trèfle du Roi** (vous connaissez le partage 4-4 rassurant des Cœurs). Ainsi, si Est laisse passer, vous pourrez insister à Trèfle, les reprises du mort à Pique servant de communication.

Remarque : si Est rejoue Carreau après l'As de Trèfle, vous êtes très ennuyé, mais il ne faut pas paniquer. Pique pour le mort et Trèfle, pour Est : fin des courses si celui-ci rejoue «rouge». S'il rejoue Pique (quel talent !), vous vous en sortez ici en laissant passer la Dame d'Ouest, alors obligé de servir de tremplin vers votre main : ouf ! (et bien joué à Est).

2) Vous jouez 3SA en Sud avec les jeux suivants :

♠ 972
♥ D76
♦ AR72
♣ D54
♠ RV4
♥ AR5
♦ 105
♣ A7632

S	O	N	E
1SA	-	3SA	fin

Ouest entame du 5 de Pique. Est prend de l'As et en rejoue, pour votre Valet et la Dame d'Ouest, qui insiste à Pique, Est défaussant un Cœur.

Vous jouez l'As de Trèfle, pour le 8 d'Ouest et le 9 d'Est.

Petit Trèfle de votre main :

*Quelle carte du mort passez-vous si Ouest fournit le 10 ?*

Quelle carte du mort passez-vous si Ouest fournit le Valet ?

### Solution

3SA / entame 5 de ♠

	♠ 972	
	♥ D76	
	♦ AR72	
	♣ D54	
♠ D10853		♠ A6
♥ 92		♥ V10843
♦ V83		♦ D964
♣ V108		♣ R9
	♠ RV4	
	♥ AR5	
	♦ 105	
	♣ A7632	

Vous savez qu'Ouest a deux Piques maîtres, donc sûrement pas le Roi de Trèfle (il aurait plongé du Roi pour consommer la chute). Par ailleurs, trois levées de Trèfle vous suffisent, donc en perdre deux n'est pas grave en soi.

**Si Ouest fournit le 10 de Trèfle, passez petit du mort** : qu'il ait possédé R9 ou RV9 au départ, Est devra prendre et, comme il n'a plus de Pique, il devra rejouer rouge. Vous prendrez au mort et affranchirez paisiblement vos Trèfles si Est avait RV9 au départ (s'il avait R9, ils sont déjà maîtres).

**Si Ouest fournit le Valet, c'est plus délicat.**

S'il avait V108 au départ pour R9 en Est, il faut fournir un petit du mort (Est devra prendre du Roi, libérant tous les Trèfles). Si vous fournissez la Dame, Ouest reprendra la main ultérieurement au 10 pour encaisser ses Piques.

S'il avait V8 au départ pour R109 en Est, il faut fournir la Dame, pour ne pas laisser à Ouest la main alors qu'il a deux Piques maîtres. Laisser Est faire deux Trèfles n'est pas gênant.

Alors ?

Il semble plus probable qu'Ouest, plus long à Pique qu'Est de trois cartes, soit plus court à Trèfle. De plus, on est un peu en situation de « moindre choix » : avec le Valet sec, Ouest doit fournir le Valet. Avec V10, il n'est pas obligé de fournir le Valet. Enfin, penser à fournir le Valet au lieu du 10 « naturel » n'est pas forcément à la portée de tous les adversaires. Il est donc mieux joué de parier sur V8 / R109 au départ plutôt que sur V108 / R9 et fournir la Dame sur le Valet... quitte à féliciter chaleureusement votre adversaire s'il avait bien V108.

Remarque : si Est est bardé de titres mondiaux, il ne peut pas avoir R9 au départ... car il **aurait jeté le Roi sur l'As !!!** Raison de plus pour couvrir le Valet de la Dame.



# Votre bridge quotidien

Date : 15 mai 2020

Thème : Jeu en face du mort à Sans-Atout n° 8

Auteur : Marc KERLERO

[amourdubridge.fr](http://amourdubridge.fr)



*Vous jouez un contrat à Sans-Atout. Quoi de plus banal ? Et pourtant... Saurez-vous résoudre ces deux problèmes ?*

1) Vous jouez 3SA en Sud avec les jeux suivants :

♠ A10  
♥ 87  
♦ D96  
♣ AR10965

♠ RD6  
♥ RD3  
♦ A742  
♣ V42

S	O	N	E
	2♥	3♣	-
3SA	fin		

Ouest entame du 5 de Cœur, pour le 10 d'Est.

*Comment jouez-vous ?*



## Solution

3SA / entame 5 de ♥

	♠ A10	
	♥ 87	
	♦ D96	
	♣ AR10965	
♠ 942		♠ V8753
♥ AV9542		♥ 106
♦ V53		♦ R108
♣ 3		♣ D87
	♠ RD6	
	♥ RD3	
	♦ A742	
	♣ V42	

Connaissant les Cœurs 6-2 d'après les enchères, vous pouvez assurer le coup en laissant passer l'entame.

Si vous prenez le 10 de Cœur du Roi, vous serez en grand danger si Est peut prendre la main à Trèfle.

Bien entendu, si Est rejoue Cœur, libérant tous ceux d'Ouest, l'impasse à Trèfle sera de rigueur en dépit des neuf cartes, l'important n'étant alors pas de capturer la Dame, mais de ne pas donner la main à Ouest et tous ses Cœurs maîtres.

2) Vous jouez 3SA en Sud avec les jeux suivants :

♠ A10  
♥ 87  
♦ D96  
♣ AV10965

♠ RD6  
♥ RD3  
♦ A742  
♣ R42

S	O	N	E
1SA	-	3SA	fin

Ouest entame du 5 de Cœur, pour le 10 d'Est.

*Comment jouez-vous ?*

## Solution

3SA / entame 5 de ♥

	♠ A10	
	♥ 87	
	♦ D96	
	♣ AV10965	
♠ 9432		♠ V875
♥ AV954		♥ 1062
♦ V53		♦ R108
♣ 3		♣ D87
	♠ RD6	
	♥ RD3	
	♦ A742	
	♣ R42	

La donne ressemble beaucoup à la précédente, mais cette fois, rien ne permet de supposer que les Cœurs sont répartis 6-2.

Dès lors, ne pas prendre le 10 de Cœur serait inefficace en cas de partage 5-3, bien plus probable : Est en rejouerait et Ouest laisserait passer le Roi, pour maintenir ouvertes les communications entre les deux flancs. Gare alors au déclarant qui ne «trouverait» pas la Dame de Trèfle...

Pour assurer le coup (sauf Trèfles 4-0), il faut prendre l'entame du Roi et tout faire pour éviter Est : Trèfle pour l'As et Valet de Trèfle laissé courir. Ainsi, même si Ouest faisait sa Dame, la Dame de Cœur resterait protégée.



# Votre bridge quotidien

Date : 22 mai 2020

Thème : Jeu en face du mort à Sans-Atout n° 9

Auteur : Marc KERLERO

[amourdubridge.fr](http://amourdubridge.fr)



*Vous jouez un contrat à Sans-Atout. Quoi de plus banal ? Et pourtant... Saurez-vous résoudre ces deux problèmes ?*

1) Vous jouez 3SA en Sud avec les jeux suivants :

♠ R86  
♥ R42  
♦ V875  
♣ R53

♠ A94  
♥ A63  
♦ RD6  
♣ A864

S	O	N	E
1SA	-	3SA	fin

Ouest entame du 2 de Pique.

*Comment jouez-vous ?*

## Solution

3SA / entame 2 de ♠

♠ R86		
♥ R42		
♦ V875		
♣ R53		
♠ D1072		♠ V53
♥ V75		♥ D1098
♦ 10943		♦ A2
♣ D9		♣ V1072
	♠ A94	
	♥ A63	
	♦ RD6	
	♣ A864	

Vous devez faire soit trois levées de Carreau, soit trois levées de Trèfle.

Comme les Carreaux doivent être affranchis de toute façon et peuvent suffire, il faut commencer par là.

- Si la couleur est 3-3, vous pouvez vous y prendre comme vous voulez (sauf donner un coup à blanc !!!), les trois levées seront automatiques.

- Si l'As est quatrième quelque part, il n'y a rien à faire.

- Si l'As est second en Ouest, même tarif.

- Si l'As est second en Est, il faut jouer deux fois petit du mort vers Roi-Dame.

Vous devez donc prendre l'entame du Roi de Pique et jouer Carreau vers le Roi. Quand il fait la levée, remontez au mort à Trèfle et insistez à Carreau. Fin du coup quand l'As apparaît, comme ici. A défaut, il faudrait décider si la couleur a une tête à être répartie (signalisation d'Est-Ouest), pour choisir entre insister à Carreau ou tenter sa chance à Trèfle.

Remarque : il ne faut pas laisser passer l'entame, car le 2 d'Ouest dévoile un partage 4-3 pas dangereux. Il ne faut donc pas laisser à Est l'opportunité de rejouer Cœur, après avoir fait une levée de Pique «au vol».

2) Vous jouez 7SA en Sud avec les jeux suivants :

♠ R10  
♥ AR75  
♦ R10  
♣ AR872

♠ ADV  
♥ D8  
♦ ADV9  
♣ 10653

S	O	N	E
1SA	-	2♣	-
2♦	-	7SA	fin

Ouest entame du Valet de Cœur, pour le 2 d'Est. Vous prenez de la Dame et vous encaissez As-Roi de Trèfle. Bien entendu, la couleur est 3-1 (DV9 en Ouest).  
 Tablez-vous pour une de chute ou vous reste-t-il un espoir ?

### Solution

7SA / entame Valet de ♥

	♠ R10	
	♥ AR75	
	♦ R10	
	♣ AR872	
♠ 7654		♠ 9832
♥ V1096		♥ 432
♦ 63		♦ 87542
♣ DV9		♣ 4
	♠ ADV	
	♥ D8	
	♦ ADV9	
	♣ 10653	

Au contraire, vous êtes presque sûr de gagner !

Si Ouest a bien quatre cartes à Cœur, comme la première levée le laisse supposer, vous allez le squeezer. Une seule protection à prendre : ne jouez surtout pas Cœur !

Encaissez simplement vos Piques et vos Carreaux sans vous bloquer et en défaussant les Trèfles du mort.

La position sur votre dernière carte maîtresse :

	♠ -	
	♥ AR7	
	♦ -	
	♣ 8	
♠ -		♠ 9
♥ 1096		♥ 43
♦ -		♦ 8
♣ D		♣ -
	♠ -	
	♥ 8	
	♦ V	
	♣ 106	

Sur le Valet de Carreau, Ouest n'a pas de bonne défausse : il est obligé de vous libérer soit le 10 de Trèfle, soit le 7 de Cœur.



# Votre bridge quotidien

Date : 29 mai 2020

Thème : Jeu en face du mort à Sans-Atout n° 9

Auteur : Marc KERLERO

[amourdubridge.fr](http://amourdubridge.fr)



*Vous jouez un contrat à Sans-Atout. Quoi de plus banal ? Et pourtant... Saurez-vous résoudre ces deux problèmes ?*

1) Vous jouez 3SA en Sud avec les jeux suivants :

♠ AD65  
♥ AD92  
♦ 87  
♣ RD3

♠ 842  
♥ 854  
♦ AD32  
♣ AV2

S	O	N	E
	1♦	X	-
2SA	-	3SA	fin

Ouest entame du Valet de Pique.

*Comment pensez-vous faire neuf levées ?*

## Solution

3SA / entame Valet de ♠

	♠ AD65	
	♥ AD92	
	♦ 87	
	♣ RD3	
♠ RV109		♠ 73
♥ RV73		♥ 106
♦ RV5		♦ 10964
♣ 64		♣ 109875
	♠ 842	
	♥ 854	
	♦ AD32	
	♣ AV2	

Avec tous les Rois affichés chez l'ouvreur (il n'y a que 12 H dehors), vous pouvez escompter deux Piques, deux Cœurs, un Carreau et trois Trèfles.

A priori, la neuvième levée ne peut provenir que des Cœurs 3-3 (Ouest a l'air d'avoir quatre Piques) :

Dame de Pique, Trèfle pour le Valet, Cœur pour la Dame, As de Cœur et Cœur. Ouest encaisse le Valet et le Roi, puis rejoue Pique...

*Reste-t-il un espoir ?*

Oui, remettre Ouest en main à Pique, après lui avoir enlevé tous ses Trèfles : il n'aura plus que du Carreau et devra se précipiter dans la fourchette As-Dame.

2) Vous jouez 6SA en Sud avec les jeux suivants :

♠ A8  
♥ A972  
♦ RD74  
♣ R83

♠ RD52  
♥ 85  
♦ AV32  
♣ ADV

S	O	N	E
1SA	-	2♣	-
2♠	-	4SA	-
6SA	fin		

Sur 4SA, vous auriez dû répondre 5♦ (4 cartes), ce qui aurait permis à Nord de conclure à 6♦, un bien meilleur contrat que 6SA.

Ouest entame du 10 de Carreau.

*Vous n'avez qu'une petite chance de gagner. Voyez-vous laquelle et comment vous y prenez-vous ?*

### **Solution**

6SA / entame 10 de ♦

	♠ A8	
	♥ A972	
	♦ RD74	
	♣ R83	
♠ V974		♠ 1053
♥ D10643		♥ RV
♦ 1098		♦ 65
♣ 6		♣ 1097542
	♠ RD52	
	♥ 85	
	♦ AV32	
	♣ ADV	

Onze levées de tête, mais ni impasse ni affranchissement à l'horizon...

Dans ces cas-là, composer le [www.squeeze.com](http://www.squeeze.com) !

N'oubliez pas les trois règles :

Donner aux adversaires leur(s) levée(s) légitime(s), (une, à 6SA).

Encaisser d'abord les couleurs sans perdantes (Trèfle et Carreau, ici),

Faire en sorte que les «menaces» (5 de Pique et 9 de Cœur) restent «accessibles»,

Vous devez donc prendre l'entame à Carreau (neutre, contre 6SA) et jouer **Cœur à blanc** (réduction du compte). Mettons que la défense rejoue Cœur. Il ne reste plus alors qu'à encaisser les levées mineures, pour arriver à :

	♠ A8	
	♥ 97	
	♦ 7	
	♣ -	
♠ V974		♠ 1053
♥ D		♥ -
♦ -		♦ -
♣ -		♣ 109
	♠ RD52	
	♥ -	
	♦ A	
	♣ -	

Sur l'As de Carreau, Ouest jette l'éponge !





# Votre bridge quotidien

Date : 5 juin 2020

Thème : Jeu en face du mort à Sans-Atout n° 11

Auteur : Marc KERLERO

[amourdubridge.fr](http://amourdubridge.fr)



*Vous jouez un contrat à Sans-Atout. Quoi de plus banal ? Et pourtant... Saurez-vous résoudre ces deux problèmes ?*

1) Vous jouez 3SA en Sud avec les jeux suivants :

♠ V10  
♥ V32  
♦ AD7654  
♣ V8

♠ D753  
♥ AR4  
♦ 83  
♣ AR76

S	O	N	E
1SA	-	3SA	fin

Ouest entame du 10 de Cœur.

Vous essayez le Valet du mort, mais Est couvre de la Dame.

*Poursuivez...*

## Solution

3SA / entame 10 de ♥

♠ V10	
♥ V32	
♦ AD7654	
♣ V8	
♠ A86	♠ R942
♥ 10986	♥ D75
♦ R109	♦ V2
♣ 943	♣ D1052
♠ D753	
♥ AR4	
♦ 83	
♣ AR76	

Il vous faut évidemment exploiter les Carreaux du mort, mais sans reprise «externe», il faut ménager les reprises «internes».

Si vous jouez Carreau pour la Dame, vous êtes cuit !

Pour gagner, il faut d'abord jouer **Carreau à blanc**. Prenez le retour à Cœur et jouez maintenant Carreau vers la Dame (en fermant les yeux, car si l'impasse rate, vous ferez zéro levée de Carreau !).

Remarque : sur l'entame du 10 de Cœur, il faut appeler le Valet du mort et prendre la Dame d'Est, sans laisser passer, car un retour à Pique pourrait être gênant (trois Piques + un Carreau + un Cœur à l'entame = la chute).

2) Vous jouez 3SA en Sud avec les jeux suivants :

♠ 843  
♥ AR2  
♦ 875  
♣ R765

♠ A52  
♥ D54  
♦ AR32  
♣ A32

S	O	N	E
	-	-	-
1SA	2♣	2♥	-
3SA	fin		

2♣ : Landy (appel aux majeures).

Ouest entame du Roi de Pique, pour le 10 en Est. Vous laissez passer et prenez le deuxième Pique quand Est fournit le 9 sur la Dame d'Ouest.

*Inutile de vous dire qu'après les enchères, trouver une mineure 3-3 relèverait du miracle. Ouest a fait un Landy après passe avec des Cœurs inexistants. Il devrait être 5-5.*

*Il va vous falloir trouver autre chose...*

### Solution

3SA / entame Roi de ♠

	♠ 843	
	♥ AR2	
	♦ 875	
	♣ R765	
♠ RDV76		♠ 109
♥ V10873		♥ 96
♦ D4		♦ V1096
♣ 10		♣ DV984
	♠ A52	
	♥ D54	
	♦ AR32	
	♣ A32	

Vous devez à nouveau tapoter [www.squeeze.com](http://www.squeeze.com).

Pour étrangler Est entre ses gardes mineures, il faut que la défense ait fait ses levées légitimes : Roi de Pique laissé, Dame de Pique pris de l'As...  
et **PIQUE !!!!**

Il faudrait alors un Ouest vraiment très fort pour ne pas encaisser ses deux derniers Piques maîtres. S'il «craque», vous défaussez un Carreau et un Trèfle de chaque main puis vous encaissez vos Cœurs. Sur le dernier, on arrive à :

	♠ -	
	♥ A	
	♦ 87	
	♣ R76	
♠ -		♠ -
♥ 1087		♥ -
♦ D4		♦ V109
♣ 10		♣ DV9
	♠ -	
	♥ 5	
	♦ AR3	
	♣ A3	

Sur l'As de Cœur, Est assassine son partenaire !

Vous venez de réaliser un squeeze fratricide... quel régal ! 😊

Bien sûr, si Ouest n'encaisse pas son dernier Pique, vous chutez car, le compte n'étant pas réduit, le squeeze ne fonctionne plus. Il ne vous restera plus qu'à le féliciter chaudement.





# Votre bridge quotidien

Date : 12 juin 2020

Thème : Jeu en face du mort à Sans-Atout n°12

Auteur : Marc KERLERO

[amourdubridge.fr](http://amourdubridge.fr)



*Vous jouez un contrat à Sans-Atout. Quoi de plus banal ? Et pourtant... Saurez-vous résoudre ces deux problèmes ?*

1) Vous jouez 3SA en Sud avec les jeux suivants :

♠ V4  
♥ D52  
♦ R10875  
♣ 754

♠ A1052  
♥ AV103  
♦ AD4  
♣ RD

S	O	N	E
2SA	-	3SA	fin

Ouest entame du 3 de Carreau et Est défause un Trèfle !

*Poursuivez...*

## Solution

3SA / entame 3 de ♦

	♠ V4	
	♥ D52	
	♦ R10875	
	♣ 754	
♠ D93		♠ R876
♥ R8		♥ 9764
♦ V9632		♦ -
♣ 1082		♣ AV963
	♠ A1052	
	♥ AV103	
	♦ AD4	
	♣ RD	

Le partage 5-0 des Carreaux vous interdit de faire cinq levées dans la couleur, alors autant «aérer» vos communications **en prenant l'entame de la Dame**. Petit Cœur vers la Dame ensuite, pour affranchir à coup sûr trois levées.

Si Est prenait pour rejouer Trèfle, la neuvième levée viendrait toute seule (vous joueriez As de Carreau et Carreau vers le mort).

Si Est rejouait Pique, fourniriez un petit et libéreriez éventuellement la neuvième levée à Trèfle plus tard.

Remarque : si vous commencez le coup par quatre tours de Carreau, vous devrez défausser un Pique. Si Ouest prenait ensuite la main au Roi de Cœur, il encaisserait le Valet de Carreau, qui vous obligerait à défausser un deuxième Pique. Un retour dans la couleur serait alors mortel, l'As de Trèfle n'étant toujours pas tombé.

2) Vous jouez 3SA en Sud avec les jeux suivants :

♠ 62  
♥ 765  
♦ 1054  
♣ AR752

♠ ARD  
♥ AR43  
♦ AV2  
♣ 643

S	O	N	E
		-	-
2SA	-	3SA	fin

Ouest entame du Valet de Pique, pour le 3 en Est.

*C'est à vous...*

## Solution

3SA / entame Valet de ♠

	♠ 62	
	♥ 765	
	♦ 1054	
	♣ AR752	
♠ V10987		♠ 543
♥ 92		♥ DV108
♦ R3		♦ D9876
♣ DV98		♣ 10
	♠ ARD	
	♥ AR43	
	♦ AV2	
	♣ 643	

TROIS levées de Trèfle suffisent à votre bonheur. Vous pouvez donc vous prémunir contre un mauvais partage des Trèfles, en donnant **DEUX** coups à blanc (le 10 de Carreau du mort interdisant à la défense de se libérer plus d'une levée dans la couleur).

Remarquez bien que si vous avez le malheur d'encaisser un gros honneur au premier ou au deuxième tour de Trèfle, vous assassinez votre mort.

Bien entendu, le deuxième coup à blanc serait exclu en tournoi par paires, puisque gagnant une levée environ une fois sur quatre (partage 4-1), mais en perdant une deux fois sur trois (partage 3-2).



# Votre bridge quotidien

Date : **19 juin 2020**

Thème : **Jeu en face du mort à Sans-Atout n° 13**

Auteur : **Marc KERLERO**

[amourdubridge.fr](http://amourdubridge.fr)



*Vous jouez un contrat à Sans-Atout. Quoi de plus banal ? Et pourtant... Saurez-vous résoudre ces deux problèmes ?*

1) Vous jouez 6SA en Sud avec les jeux suivants :

♠ 109  
♥ A642  
♦ R754  
♣ 743

♠ ARV8  
♥ RD7  
♦ AD6  
♣ AD2

S	O	N	E
2♦	-	2♠	-
2SA	-	3♣	-
3♠	-	4SA	-
6SA	fin		

Ouest entame du Valet de Cœur.

Vous prenez de l'As pour laisser filer le 10 de Pique, qui fait la levée, ainsi que le Valet de Pique qui suit. Vous encaissez vos Piques : Ouest défausse un Trèfle au quatrième tour (Piques 3-4). Vous jetez deux Trèfles du mort. Sur Roi et Dame de Cœur, Est défausse un Trèfle au troisième tour (Cœurs 4-2).



A ce stade, à combien estimez-vous vos chances de gagner ce contrat ?

Solution

6SA / entame Valet de ♥

	♠ 109	
	♥ A642	
	♦ R754	
	♣ 743	
♠ 765		♠ D432
♥ V1098		♥ 53
♦ 82		♦ V1093
♣ RV65		♣ 1098
	♠ ARV8	
	♥ RD7	
	♦ AD6	
	♣ AD2	

Vous allez maintenant encaisser As, Dame et Roi de Carreau, dans l'ordre :

- 1) Si tout le monde fournit, fin des courses.
- 2) Si Est a quatre Carreaux, vous collez Ouest en main à Cœur pour qu'il se précipite dans votre fourchette As-Dame de Trèfle.
- 3) Si Ouest a quatre Carreaux, c'est qu'il était 3-4-4-2 au départ. L'impasse à Trèfle a alors de très bonnes chances de fonctionner... sauf contre un diable qui aurait défaussé un Trèfle dans le Roi second sans montrer sa souffrance. Il ne restera plus alors qu'à s'incliner devant autant de talent !

2) Vous jouez 6SA en Sud avec les jeux suivants :

♠ ARV  
♥ AR10  
♦ RD10  
♣ AD93

♠ D104  
♥ D53  
♦ V65  
♣ R1042

S	O	N	E
		2♦	-
2SA	-	3SA	-
4SA	-	6SA	fin

Ouest entame du 2 de Cœur, en Pair-Impair.

Vous prenez de l'As pour présenter le Roi de Carreau. Ouest prend et insiste à Cœur.

*Comment poursuivez-vous ?*

6SA / entame 2 de ♥

	♠ ARV	
	♥ AR10	
	♦ RD10	
	♣ AD93	
♠ 97		♠ 86532
♥ 98642		♥ V7
♦ A3		♦ 98742
♣ V876		♣ 5
	♠ D104	
	♥ D53	
	♦ V65	
	♣ R1042	

Il s'agit maintenant de réaliser quatre levées de Trèfle, performance à la portée d'un bébé de deux mois si la couleur est bien partagée.

En revanche, si le Valet est quatrième, il faut «partir du bon pied» :

As et Dame, pour lutter contre le Valet à droite, As et Roi s'il est à gauche.

*Comment savoir ?*

En comptant les autres couleurs, ce que vous pouvez faire en encaissant toutes vos gagnantes en dehors des Trèfles : ici, vous connaîtrez cinq Piques, cinq Carreaux et deux Cœurs en Est : cet homme-là n'a pas plus d'un Trèfle ! Encaissez As et Roi.

*Et si tout le monde fournit sur toutes les couleurs ?*

Dans ce cas, il est probable que les Trèfles seront 3-2, sauf si un de vos adversaires est 3334 et l'autre 4441, dans l'ordre. Or, l'entame du 2 de Cœur en Pair-Impair ne peut pas provenir de 4 cartes. Vous créditerez alors Ouest du 3334 et commencerez par As et Roi de Trèfle pour conserver la fourchette D9 :

	♠ ARV	
	♥ AR10	
	♦ RD10	
	♣ AD93	
♠ 972		♠ 8653
♥ 982		♥ V764
♦ A32		♦ 9874
♣ V876		♣ 5
	♠ D104	

♥ D53  
♦ V65  
♣ R1042



# Votre bridge quotidien

Date : 1<sup>er</sup> avril 2020

Thème : Jeu de la carte

Auteur : Philippe Toffier

*Match par quatre. Certes, vous auriez préféré jouer l'excellent contrat de 3SA mais la conclusion de Sud paraît tout à fait raisonnable. Ouest entame le 2♥. C'est à vous.*

## SOLUTION

S	O	N	E
		1♣	P
1♠	P	1SA	P
4♠	P	P	Fin.

♠D103  
♥AV  
♦987  
♣AV742

♠ARV984  
♥D5  
♦A105  
♣93

Si vous tentez l'impasse au Roi de Coeur et que celle-ci échoue, vous avez chuté car Est ne manquera pas de rejouer Carreau ( de plus, il est très improbable que Ouest entame sous le Roi de Coeur dans la séquence !).

En fait, il y a beaucoup mieux à faire. Appelez l'As de Coeur du mort et jouez un petit Trèfle à blanc. La défense s'empare de la levée, encaisse le Roi de Coeur, et rejoue Carreau. Vous mettez l'As de Carreau, puis vous jouez l'As de Trèfle, et Trèfle coupé. Après avoir rejoint le mort avec le 10 de Pique, vous coupez un dernier Trèfle en main, affranchissant ainsi le cinquième Trèfle du mort. Il ne vous restera plus qu'à jouer l'As de Pique, et Pique pour la Dame du mort.

Comptons : 6 Piques, 1 Coeur, 1 Carreau et 2 Trèfles font bien un total de 10 levées.

La donne complète :

♠D103  
♥AV  
♦987  
♣AV742

♠75  
♥108742  
♦R643  
♣D5

♠62  
♥R963  
♦DV2  
♣R1086

♠ARV984  
♥D5  
♦A105  
♣93



# Votre bridge quotidien

Date : 8 avril 2020

Thème : Jeu de la carte

Auteur : Philippe Toffier

*Ouest entame le 7 de Coeur pour le Valet d'Est et votre Roi. Vous jouez le Valet de Carreau sur lequel Ouest défause. Bien entendu, Est refuse de prendre. Ce n'est pas le moment de baisser les bras car votre situation est loin d'être désespérée.*

## SOLUTION

Les enchères O/E/O :

O	N	E	S
1♥	Passe	Passe	Contre
2♥	3♦	Passe	3SA
Passe	Passe	Fin.	

♠D4  
♥1042  
♦AD10952  
♣105

♠AV53  
♥RD  
♦V8  
♣AV643

La présence du Valet de Coeur et du Roi de Carreau en Est vous apprend que tous les points restants sont situés dans la main de l'ouvreur.

Poursuivez en rejouant Carreau pour l'As, puis présentez la Dame de Carreau en défaussant... la Dame de Coeur ! La défense ne pourra plus affranchir les Coeurs sans vous offrir une reprise au mort avec le 10 de Coeur.

Si Est rejoue Trèfle, vous fournissez un petit de votre main ; Ouest prend avec la Dame de Trèfle et doit ensuite vous livrer le contrat, quel que soit son retour.

Les quatre jeux :

♠D4  
♥1042  
♦AD10952  
♣105

♠R1092  
♥A98753  
♦---  
♣RD8

♠876  
♥V6  
♦R7643  
♣972

♠AV53  
♥RD  
♦V8  
♣AV643



# Votre bridge quotidien

Date : 15 avril 2020

Thème : Jeu de la carte

Auteur : Philippe Toffier

## Solution

Les trois premières enchères (1♥/2♦/3♣) ne posent pas de problème particulier. La quatrième (3♥) montre des ambitions de chelem, (4♥) serait plus décourageant. L'annonce suivante de l'ouvreur (4♠) est un Blackwood d'exclusion qui demande au partenaire de nommer son nombre de clés en excluant un éventuel As de Pique (inutile dans le jeu de Sud). La réponse de 5♦ en 30/41 montre deux clés, ce qui permet à Sud de poser le Blackwood aux Rois (5SA). L'enchère de 6♣ dénie la présence d'un Roi, ce qui oblige Sud à conclure la séquence en demandant le petit chelem à l'atout Coeur (6♥), contrat final.

O	N	E	S
			1♥
Passe	2♦	Passe	3♣
Passe	3♥	Passe	4♠
Passe	5♦	Passe	5SA
Passe	6♣	Passe	6♥
Passe	Passe	Fin.	

Match par 4. Contrat : 6♥. Entame 6 de Carreau. Vous êtes priés d'assurer votre contrat.

♠AR  
♥A1052  
♦AD87  
♣962

♠---  
♥RDV97  
♦R43  
♣AD843



Vous prenez la première levée avec le Roi de Carreau, puis vous jouez Coeur pour le 10 du mort avant de défausser vos deux petits Carreaux sur As/Roi de Pique. Vous coupez ensuite un Carreau en main avec un atout maître, puis vous jouez le Roi de Coeur, et Coeur pour l'As. Après avoir défaussé deux Trèfles sur As/Dame de Carreau, il est temps de jouer Trèfle et de couvrir au plus juste la carte d'Est (ici avec la Dame). En main avec le Roi de Trèfle, Ouest sera obligé de rejouer dans votre fourchette Trèfle ou dans coupe et défause. Soigneux.

Les 4 jeux :

♠AR  
♥A1052  
♦AD87  
♣962

♠V6543  
♥643  
♦6  
♣RV75

♠D109872  
♥8  
♦V10952  
♣10

♠---  
♥RDV97  
♦R43  
♣AD843



# Votre bridge quotidien

Date : 22 avril 2020

Thème : Jeu de la carte

Auteur : Philippe Toffier

*Sans convention particulière, les trois premières annonces (1♥/2♣/2♥) sont routinières. La quatrième (3♥) est chelémisante et demande au partenaire de préciser sa main. Sud, qui est maximum de sa première redemande (14 points H) et qui possède trois tops cartes (deux As et un Roi) commence par nommer son contrôle à Pique (3♠) puis Nord, qui a besoin « d'entendre » une force à Carreau chez son associé, annonce 4♣. L'enchère suivante de l'ouvreur (4♦) autorise Nord à poser le Blackwood à l'atout Coeur, et la réponse de son partenaire (5♥) permet à Nord de conclure la séquence en demandant le petit chelem à Coeur (6♥), contrat final. Ouest entame la Dame de Pique. Le coup n'est pas à 100%, mais il vous reste maintenant à trouver une ligne de jeu qui vous permettra d'optimiser vos chances de réussite. C'est à vous !*

## SOLUTION

S	O	N	E
1♥	Passe	2♣	Passe
2♥	Passe	3♥	Passe
3♠	Passe	4♣	Passe
4♦	Passe	4SA	Passe
5♥	Passe	6♥	Passe
Passe	Fin.		

♠R87  
♥ARD43  
♦64  
♣AV5  
  
♠A5  
♥V10972  
♦AD8  
♣R82

On pourrait penser, dans un premier temps, que le succès de ce petit chelem réside dans la réussite d'une impasse sur deux, ce qui représente déjà une espérance de gain de 75%. Vous pouvez néanmoins améliorer légèrement ce pourcentage. Prenez l'entame en main et enlevez les atouts ennemis en deux tours. Éliminez ensuite les Piques en jouant le Roi de Pique, et Pique coupé.

A ce stade, une analyse pertinente de la situation devrait vous permettre de visualiser que l'impasse à la Dame de Trèfle est ... un leurre ! En effet, vous devez jouer As/Roi de Trèfle, puis le Valet de Trèfle. Si la Dame était initialement en Ouest, ce dernier est en main et doit rejouer Carreau ou coupe et défausse.

Cette façon de jouer vous permet donc de capturer une éventuelle Dame seconde en Est. Si tel n'est pas le cas, il faudra vous en remettre à l'impasse au Roi de Carreau.

Le partage 5/2 d'une couleur est de 31%. Parmi tous ces cas, la Dame est du côté des deux cartes 2 fois sur 7, donc seconde derrière dans 1/7 des 31%. Vous avez donc amélioré votre ligne de jeu de 4,4% !

Votre récompense :

♠R87  
♥ARD43  
♦64  
♣AV5

♠DV106  
♥8  
♦R107  
♣109643

♠9432  
♥65  
♦V9532  
♣D7

♠A5  
♥V10972  
♦AD8  
♣R82



# Votre bridge quotidien

Date : 29 avril 2020

Thème : Jeu de la carte

Auteur : Philippe Toffier

*Certes, l'enchère finale de Sud (4♥) est un peu brutale mais elle a l'avantage d'être pragmatique ! Ouest ne vous fait pas de cadeau en entamant As/Roi de Pique, puis en jouant le Valet de Pique. Vous coupez, puis vous tirez l'As de Coeur et Ouest défausse. Il vous reste à montrer à votre partenaire que votre talent au jeu de la carte n'a d'égal que votre bon sens à l'enchère !*

## Solution

O/T

O	N	E	S
2♠*	Passe	Passe	4♥
Passe	Passe	Fin.	

\*Faible

♠8432  
♥65  
♦D65  
♣RV54

♠D5  
♥ARDV982  
♦A103  
♣A

Une certitude doit s'imposer à vous : Ouest a ouvert d'un deux faible à Pique et il a déjà montré 8 points H. Il ne peut donc pas détenir le Roi de Carreau ! Vous possédez 9 levées de tête, mais malheureusement, la dixième levée semble inaccessible.

En êtes-vous bien sûr ?

La solution est élégante : vous coupez le troisième tour de Pique avec le 9 de Coeur puis vous jouez As/Roi/Dame de Coeur. Il vous reste ensuite à débloquer votre l'As de Trèfle sec puis à rejouer... le 2 de Coeur !

Est se retrouve en main et doit rejouer Trèfle (vous défaussez vos deux Carreaux) ou Carreau (la Dame du mort gagne la levée puis vous défaussez votre dernier Carreau sur le Roi de Trèfle), vous offrant ainsi votre dixième levée.

Les 4 jeux :

♠8432  
♥65  
♦D65  
♣RV54

♠ARV976  
♥---  
♦V982  
♣863

♠10  
♥10743  
♦R74  
♣D10972

♠D5  
♥ARDV982  
♦A103  
♣A



# Votre bridge quotidien

Date : 06 mai 2020

Thème : Jeu de la carte

Auteur : Philippe Toffier

*Sud a ouvert d'1♣ fort (il y a encore de nombreux adeptes, surtout à l'étranger), son partenaire a répondu 1♦ (négatif), puis l'ouvreur, après avoir nommé sa belle couleur cinquième à Coeur (1♥), se retrouve à jouer le contrat de 4♥.*

*Ouest entame le 9 de Carreau. Est prend avec l'As de Carreau, puis il rejoue la Dame de Carreau, pour le Roi du déclarant, coupé par Ouest. Ce dernier rejoue atout.*

*Ce n'est pas le moment de baisser les bras !! Il vous reste encore un espoir de gain ! Voyez-vous lequel ?*

## Solution

S/T

S	O	N	E
1♣*	Passe	1♦**	Passe
1♥	Passe	4♥	Passe
Passe	Fin.		

\*Fort

\*\*Négatif

♠DV2

♥532

♦7632

♣DV4

♠A

♥ARDV6

♦R854

♣AR5

Ce contrat, qui paraissait très sain au départ (s'il n'y a pas de coupe à Carreau la manche est sur table) devient soudainement presque ingagnable quand Ouest s'avise de couper le Roi de Carreau au deuxième tour de la couleur.

« Presque », car il reste une petite lueur dans la nuit : Ouest doit posséder le Roi de Pique, condition nécessaire et suffisante pour gagner cette manche. Allons-y !

Vous enlevez les atouts adverses en deux tours, puis vous débloquez votre As de Pique sec. Vous poursuivez en jouant l'As de Trèfle, avant de rejoindre le mort avec la Dame de Trèfle, pour défausser votre Roi de Trèfle sur la Dame de Pique.

En main avec le Roi de Pique (s'il refuse de prendre vous avez 10 levées), Ouest est contraint de rejouer de rejouer Pique ou Trèfle, ce qui vous permet de défausser vos deux perdantes à Carreau sur les deux Valets noirs du mort.

La donne complète :

♠DV2

♥532

♦7632

♣DV4

♠R1053

♥987

♦9

♣98632

♠98764

♥104

♦ADV10

♣107

♠A

♥ARDV6

♦R854

♣AR5



# Votre bridge quotidien

Date : 13 Mai 2020

Thème : Jeu de la carte

Auteur : Philippe Toffier

*Une bonne séquence d'enchères vous a permis d'atteindre le petit chelem à cœur (6♥). Ouest entame du Roi de Pique. Mettez toutes les chances de votre côté en sachant que vous jouez en match par quatre.*

N/T

N	E	S	O
1♣	Passe	1♥	Passe
1SA	Passe	2♣*	Passe
2♠**	Passe	3♦	Passe
3♠	Passe	4SA	Passe
5♥***	Passe	6♥	Passe
Passe	Fin.		

\*Roudi

\*\*Maximum avec trois cartes à cœur

\*\*\* Deux clés sans la Dame d'atout

♠A  
♥1032  
♦D1064  
♣ADV102

♠V82  
♥ARV74  
♦A87  
♣R9



## SOLUTION

*Seul un mauvais partage des atouts peut vous empêcher de mener votre barque à bon port. Le remède ? Au mort avec l'As de Pique, présentez le 10 de cœur à la deuxième levée. Est couvre avec la Dame de Cœur...que vous laissez passer ! Si Est rejoue Carreau, vous mettez l'As de Carreau, puis vous coupez un Pique au mort avant d'enlever les atouts ennemis en trois autres tours.*

*Comptons : 2 Piques (dont une coupe), 4 Cœurs, 1 Carreau et 5 Trèfles font bien un total de douze levées.*

*Les quatre jeux :*

♠A  
♥1032  
♦D1064  
♣ADV102

♠RD1093  
♥5  
♦V52  
♣8764

♠7654  
♥D986  
♦R93  
♣53

♠V82  
♥ARV74  
♦A87  
♣R9



# Votre bridge quotidien

Date : **20 Mai 2020**

Thème : **Jeu de la carte**

Auteur : **Philippe Toffier**

*Vous avez bien jugé vos cartes en ouvrant de 2SA (votre main, de 19 points H (21 points HL), mérite en effet d'être assimilée à la zone supérieure).*

*Votre partenaire a ajouté le troisième (3SA) et Ouest entame du 6 de Pique (4<sup>ème</sup> meilleure). Vous appelez le 4 de Pique du mort et vous prenez le 10 d'Est avec l'As de Pique. Vous jouez ensuite Roi/Valet de Carreau. Tout le monde fournit mais vous êtes toujours en main. Poursuivez !*

S/T

S  
2SA  
Passe

O  
Passe  
Fin.

N  
3SA

E  
Passe

♠V94  
♥AD9  
♦D87643  
♣5  
  
♠AR  
♥V102  
♦RV  
♣AR8432

## SOLUTION

*La défense a bien entendu refusé de prendre le Valet de Carreau. Resté en main, jouez le Valet de Coeur pour l'As et rejouez Carreau en défaussant votre...Roi de Pique. Le flanc est muselé : s'il rejoue Pique vous disposez de 9 levées et s'il contre-attaque à Trèfle vous devez prendre avec l'As de Trèfle et rejouer le 10 de Coeur, pris avec la Dame. Plus rien ne pourra vous empêcher d'accéder au mort (avec le 9 de Coeur) et de gagner votre contrat.*

*La donne complète :*

♠V94  
♥AD9  
♦D87643  
♣5

♠D8762  
♥8543  
♦52  
♣D7

♠1053  
♥R76  
♦A109  
♣V1096

♠AR  
♥V102  
♦RV  
♣AR8432



# Votre bridge quotidien

Date : **27 Mai 2020**

Thème : **Jeu de la carte**

Auteur : **Philippe Toffier**

*Cette donne a été jouée dans la Sélection italienne de 1993 et seul Lorenzo Lauria avait réussi à gagner cette manche. Ferez-vous aussi bien que lui sur l'entame du Valet de Coeur ?*

S	O	N	E
1SA	Passe	2♥	Passe
2♠	Passe	3SA	Passe
Passe	Fin.		

♠A10973

♥R54

♦A65

♣83

♠R8

♥AD2

♦RD2

♣DV962

## SOLUTION

La plupart des déclarants avait opté pour l'affranchissement des Piques en jouant le Roi de Pique et Pique pour l'As (en espérant soit la couleur 3/3, soit 4/2 avec un honneur second). Ils avaient tous chuté car cela avait laissé à Est la possibilité de contre-attaquer deux fois à Trèfle. D'autres avaient tenté de jouer deux fois Trèfle vers Dame/Valet, sans plus de succès (Ouest rejouant Coeur à chaque fois).

La ligne de jeu adoptée par Lauria mérite le respect. Il prit l'entame au mort et joua Pique vers le 8 de sa main, qui, en l'occurrence remporta la levée (la neuvième qu'il cherchait). Si Est avait intercalé un honneur, Sud n'aurait abandonné qu'une seule levée dans la couleur et si Ouest avait gagné la levée, aucun retour ne pouvait mettre le contrat de Sud en danger. Il aurait en effet joué le Roi de Pique pris avec l'As du mort, avant de rejouer le 10 de Pique (3 Piques, 3Coeurs et 3 Carreaux, le compte est bon !).

Les 4 jeux :

♠A10973

♥R54

♦A65

♣83

♠62

♥V10973

♦1082

♣AR10

♠DV54

♥86

♦V973

♣754

♠R8

♥AD2

♦RD4

♣DV962



# Votre bridge quotidien

Date : 10 juin 2020

Thème : Jeu de la carte

Auteur : Philippe Toffier

*Vous avez ouvert en quatrième position d'1 ♥ et après avoir fait un Drury, votre partenaire vous a proposé de jouer la manche (3 ♥), ce que vous avez accepté avec empressement (4 ♥).*

*Ouest entame du Valet de Trèfle. Vous prenez de l'As de Trèfle, puis vous jouez le 8 de Pique pour le Valet du mort. Est s'empare de la levée avec l'As de Pique et insiste à Trèfle. Il est temps de prendre les choses en main !*

O/T

O	N	E	S
Passe	Passe	Passe	1 ♥
Passe	2 ♣*	Passe	2 ♦**
Passe	3 ♥***	Passe	4 ♥
Passe	Passe	Fin.	

\*Drury

\*\*Ambigu

\*\*\* Maximum avec quatre atouts

♠V7  
♥AD73  
♦RV107  
♣872

♠RD8  
♥V10986  
♦83  
♣AR3

## SOLUTION

*Vous gagnez la levée avec le Roi de Trèfle, puis vous défaussez le Trèfle perdant du mort sur le troisième tour de Pique. Il est maintenant temps de tenter l'impasse au Roi de Coeur. Si celle-ci réussit, vous êtes « à la maison ». Dans le cas contraire, Est, qui a passé d'entrée, aura déjà montré 9 points. Il ne peut donc, à l'évidence, détenir l'As de Carreau. Cette bonne analyse vous permettra de jouer Carreau vers le Roi et de gagner votre contrat.*

*Les 4 jeux :*

♠V7  
♥AD73  
♦RV107  
♣872

♠10942  
♥42  
♦A52  
♣V1094

♠A653  
♥R5  
♦D964  
♣D65

♠RD8  
♥V10986  
♦83  
♣AR3



# Votre bridge quotidien

Date :

Thème : L'ordre des manœuvres

Auteur : Dominique Pilon

[www.ibridge.fr](http://www.ibridge.fr)

**Solution**

**Vous êtes en Sud et jouez le contrat de 4♠**

## Les enchères

S	O	N	E
			-
2♠	-	2SA	-
3♣	-	4♠	-
-	-		

L'adversaire entame du Valet♦  
et encaisse les 2 premières  
levées, puis joue le 7♠ que  
vous prenez.

***Et maintenant à vous  
de jouer !***

♠ A V 7  
♥ R D 6  
♦ 4 3  
♣ R V 9 5 4



♠ R D 10 5 3 2  
♥ 5 3  
♦ 7 5  
♣ A 6 2



Solution

## Vous êtes en Sud et jouez le contrat de 4♠

	♠ A V 7	
	♥ R D 6	
	♦ 4 3	
	♣ R V 9 5 4	
♠ 9 8 6		♠ 4
♥ A V 8		♥ 10 9 7 4 2
♦ R V 10 9 8		♦ A D 6 2
♣ 8 7		♣ D 10 3
	♠ R D 10 5 3 2	
	♥ 5 3	
	♦ 7 5	
	♣ A 6 2	

### Ce qu'il faut faire

Vous possédez 6 levées directes à ♠ et 2 à ♣, les ♥ et/ou les ♣ doivent vous fournir 2 levées pour remporter votre contrat. Cumulez les chances de gagner : jouez 2 fois ♥ vers Roi-Dame si l'As est bien placé. L'impasse à la Dame ♣ est inutile. Rappelez-vous, lorsque vous en avez la possibilité, de toujours commencer par l'impasse indirecte et de ne tenter l'impasse directe qu'en dernier recours...

### Ce qu'il ne faut pas faire

*Tenter l'impasse à la Dame ♣. L'adversaire qui a la chute en main ne vous laissera pas faire 2 levées à ♥ !*



# Votre bridge quotidien

Date : 7 avril 2020

Thème : Les manœuvres du déclarant

Auteur : Dominique Pilon

[www.ibridge.fr](http://www.ibridge.fr)

## Solution

### Gagnez contre toutes défenses

#### Les enchères

S	O	N	E
	-	1♣	-
1♠	-	2♠	-
4♠	-	-	-

Vous êtes en Sud, déclarant d'un contrat de 4♠.

Ouest entame de l'As♣, puis encaisse le Roi et la Dame.

Il joue Valet♦ au 4<sup>e</sup> tour, que vous prenez de la Dame.

Vous ne pouvez plus perdre de levées.

***Quelles cartes jouez-vous au tour suivant ?***

♠ A 8 5 3

♥ A R 6 2

♦ 7 4

♣ V 7 5



♠ D V 10 9 6

♥ D V 5

♦ A D

♣ 9 4 3

♠ A 8 5 3

♥ A R 6 2

♦ 7 4

♣ V 7 5

♠ 7 4 2

♥ 9 8 4

♦ V 10 9 6

♣ A R D



♠ R

♥ 10 7 3

♦ R 8 5 3 2

♣ 10 8 6 2

♠ D V 10 9 6

♥ D V 5

♦ A D

♣ 9 4 3

### Ce qu'il faut faire

Vous pouvez déduire du Passe d'entrée d'Ouest qu'il a moins de 12H.

Au 4<sup>e</sup> tour, il a déjà montré 10H (As-Roi-Dame♣ et Valet♦). S'il avait eu aussi le Roi♠, il aurait ouvert.

Le Roi♠ est donc en Est imprenable... Sauf s'il est sec.

Prenez votre seule chance de gagner en jouant petit ♠ pour l'As et en espérant très fort.

### Ce qu'il ne faut pas faire

*Tenter l'impasse au Roi♠.*



# Votre bridge quotidien

Date : 11 avril 2020

Auteur : Dominique Pilon

[www.ibridge.fr](http://www.ibridge.fr)

## Solution

### Comment faire chanter votre adversaire ?

Les enchères, N/S vulnérables

S	O	N	E
	1♦	X	3♥
4♠	-	-	-

Vous êtes en Sud déclarant du contrat de 4♠. L'adversaire entame de la Dame♥.

**Quelle carte fournissez-vous à la 1<sup>re</sup> levée et pourquoi ?**

Prenez tout votre temps pour jouer la 1<sup>re</sup> levée !

♠ A R V 5

♥ R V 4

♦ 7 3

♣ D V 6 2



♠ D 10 9 8 4 3 2

♥ 3

♦ R 5

♣ A 7 3

## Gagnez 4 Piques

	♠ A R V 5	
	♥ R V 4	
	♦ 7 3	
	♣ D V 6 2	
♠ 6		♠ 7
♥ D 2		♥ A 10 9 8 7 6 5
♦ A D 9 8 6 2		♦ V 10 4
♣ R 10 9 8		♣ 5 4
	♠ D 10 9 8 4 3 2	
	♥ 3	
	♦ R 5	
	♣ A 7 3	

### Ce qu'il faut faire

Est est un adversaire dangereux pour votre Roi ♦. Soumettez-le à un chantage en fournissant le 4♥. S'il fournit l'As pour rejouer ♦, la défense encaissera bien 2 levées à ♦ et une à ♥ mais, elle libère Roi-Valet♥ pour défausser vos 2 ♣ perdants.

S'il ne fournit pas son As, vous l'expasserez au tour suivant et ne concéderez qu'une levée à ♦. Ainsi, la seule carte à fournir à la première levée pour totaliser 10 levées est le 4♥.

### Ce qu'il ne faut pas faire

*Fournir le Roi♥ : Est prend de l'As et "traverse" votre Roi♦. Vous concédez alors 1 ♥, 2 ♦ et 1 ♣, soit 1 levée de trop.*



### Pour jouer en ligne

Scannez ce code avec l'appareil photo de votre téléphone ou de votre tablette.



# Votre bridge quotidien

Date : 18 avril 2020

Thème : Les manœuvres du déclarant

Auteur : Dominique Pilon

[www.ibridge.fr](http://www.ibridge.fr)

## Solution

Quelle carte jouez-vous à la 2<sup>e</sup> levée ?

### Les enchères, personne vulnérable

S	O	N	E
		1♣	-
1♥	1♠	3♣	-
3SA	-	-	-

Vous êtes en Sud déclarant du contrat de 3SA. L'adversaire entame Dame♠ vous privant de votre seule remontée au mort.

**Quelle carte jouez-vous au tour suivant ?**

♠ A  
♥ 6 2  
♦ V 5 4  
♣ A R D 9 6 4 2



♠ R 8 7 3  
♥ A 10 9 8  
♦ D 10 9  
♣ 8 5



### Pour jouer en ligne

Scannez ce code avec l'appareil photo de votre téléphone ou de votre tablette.

Vous pouvez aussi saisir l'adresse suivante :

[https://www.ibridge.fr/public/pubplay/ffb\\_5\\_27474](https://www.ibridge.fr/public/pubplay/ffb_5_27474)

♠ A  
 ♥ 6 2  
 ♦ V 5 4  
 ♣ A R D 9 6 4 2

♠ D V 10 9 5 4  
 ♥ R D 3  
 ♦ A 8 6 3  
 ♣ -



♠ 6 2  
 ♥ V 7 5 4  
 ♦ R 7 2  
 ♣ V 10 7 3

♠ R 8 7 3  
 ♥ A 10 9 8  
 ♦ D 10 9  
 ♣ 8 5

### Ce qu'il faut faire

Vous avez besoin de 6 levées à ♣ pour réussir votre contrat (et non 7). Alors ne soyez pas trop gourmand et protégez-vous du seul danger qui vous guette : le partage 4-0 des ♣ et donc le Valet 4<sup>e</sup>. Jouez petit ♣ du mort et abandonnez une levée ♣ à l'adversaire. Votre contrat est alors assuré quelque soit le retour. Le coup à blanc permet souvent de résoudre les problèmes de communication comme ici...

### Ce qu'il ne faut pas faire

*Jouer un honneur du mort à la première levée.  
 Le valet 4<sup>e</sup> d'Ouest devient imprenable.*



# Votre bridge quotidien

Date : 25 avril 2020

Thème : **Défense**

Auteur : **Dominique Pilon**

[www.ibridge.fr](http://www.ibridge.fr)

## Solution Le partenaire de l'entameur

### Les enchères, personne vulnérable

S	O	N	E
1♥	1♠	-	3♠
-	4♠	-	-
-			

Vous prenez la levée du 10♥  
et continuer ♥ en jouant l'As.  
Votre partenaire fournit le 2  
(l'adversaire la Dame et le 7).

**Comment allez-vous  
organiser la défense ?**

Vous êtes en Sud dans ce contrat  
de 4♠. Votre partenaire entame du 2♥  
dans votre couleur d'ouverture.  
L'adversaire joue le 5 et le 6.

N  
O     E  
S

♠ 10 6 5 4

♥ D 5

♦ 7 5 3 2

♣ A D 10

♠ A

♥ A R V 10 8 4

♦ V 10 8

♣ 7 4 2



### Pour jouer en ligne

Scannez ce code avec l'appareil photo de votre téléphone ou de votre tablette.  
Vous pouvez aussi saisir l'adresse suivante :

[https://www.ibridge.fr/public/pubplay/ffb\\_donne7](https://www.ibridge.fr/public/pubplay/ffb_donne7)



♠ V 7 2

♥ 9 3 2

♦ 9 6 4

♣ R 8 6 5

♠ R D 9 8 3

♥ 7 6

♦ A R D

♣ V 9 3



♠ 10 6 5 4

♥ D 5

♦ 7 5 3 2

♣ A D 10

♠ A

♥ A R V 10 8 4

♦ V 10 8

♣ 7 4 2

### Ce qu'il ne faut pas faire

*Jouer ♦ à la 3<sup>e</sup> levée : l'adversaire vous donne l'As♠ et encaisse 10 levées.*

### Ce qu'il faut faire

Après l'entame du 2♥ et le 3♥ au tour suivant, vous savez :

- que votre partenaire a 3 cartes à ♥,
- et qu'il n'est pas intéressé par les ♦, seule couleur d'avenir à la vue du mort. S'il l'avait été, il aurait fait un appel de préférence en fournissant sa plus grosse carte, le 9♥.

L'adversaire possède donc probablement 3 levées à ♣, 3 à ♦ et 4 à ♠. Pour pouvoir le faire chuter la seule défense valable consiste à organiser une promotion d'atout. Rejouez ♥ au tour suivant : jouer coupe et défausse maintenant ne donne pas un pli à l'adversaire. Quand vous reprenez la main avec l'As♠ vous rejouerez le Valet♥ en espérant un honneur 3<sup>e</sup> à ♠ chez votre partenaire.



# Votre bridge quotidien

Date : 28 avril 2020

Thème : La seule chance de gagner

Auteur : Dominique Pilon

[www.ibridge.fr](http://www.ibridge.fr)

## Solution



### Pour jouer en ligne

Scannez ce code avec l'appareil photo de votre téléphone ou de votre tablette. Vous pouvez aussi saisir l'adresse suivante :

[https://www.ibridge.fr/public/pubplay/ffb\\_donne\\_27513](https://www.ibridge.fr/public/pubplay/ffb_donne_27513)

### Les enchères, Est-Ouest vulnérables

S	O	N	E
		-	-
2SA	-	3SA	-
-	-		

En Sud, vous avez ouvert de 2SA avec 19H : votre main les vaut bien (20HL et 5 levées à ♦). Ouest entame et encaisse les 3 premières levées avec As Roi Dame♣. Au 4<sup>e</sup> tour, il joue le 10♥ pris par votre Roi.

**Quelle manœuvre allez-vous tenter pour réussir votre contrat ?**

♠ R 5 3  
♥ 6 5 4 2  
♦ 9 7 3  
♣ V 10 9



♠ D 8 4  
♥ A R  
♦ A R D V 10  
♣ 8 7 3

♠ R 5 3

♥ 6 5 4 2

♦ 9 7 3

♣ V 10 9

♠ A 7

♥ 10 9 8 7

♦ 8 5 4 2

♣ A R D



♠ V 10 9 6 2

♥ D V 3

♦ 6

♣ 6 5 4 2

♠ D 8 4

♥ A R

♦ A R D V 10

♣ 8 7 3

## Ce qu'il faut faire

Pour gagner vous devez réaliser 2 levées à ♠.  
La seule chance de faire 2 levées à ♠ est qu'Ouest possède l'As♠ second.  
Sinon vous chutez.  
Alors courage !  
Petit ♠ vers le Roi puis petit ♠ des deux mains.  
Ici Ouest avait bien l'As second et vous possédez vos 9 levées car vous avez saisi la seule chance de gagner qui existait.



# Votre bridge quotidien

Date : 5 mai 2020

Thème : Quiz

Auteur : Dominique Pilon

[www.ibridge.fr](http://www.ibridge.fr)

Solution **Vous êtes en Sud. Combien de points Nord promet-il par son enchère ?**



## Pour jouer en ligne

Scannez ce code avec l'appareil photo de votre téléphone ou de votre tablette. Vous pouvez aussi saisir l'adresse suivante :

[https://www.ibridge.fr/public/pubplay/ffb\\_exercices10](https://www.ibridge.fr/public/pubplay/ffb_exercices10)

- 1**
- | S   | O | N   | E |
|-----|---|-----|---|
|     |   | 1♥  | - |
| 1SA | - | 2SA |   |
- Choix**  
12-14H  
15-17H  
18-19H
- Les 5 cartes à coeur ont empêché l'ouvreur d'annoncer 1SA.
- 
- 2**
- | S  | O | N   | E |
|----|---|-----|---|
| 1♦ | - | 1♠  | - |
| 2♦ | - | 6SA |   |
- Choix**  
minimum 15  
minimum 18  
minimum 21
- Vous avez montré une main de première zone (12-14H). Pour demander le petit chelem, votre partenaire a 21H au minimum (33-12).
- 
- 3**
- | S   | O | N   | E |
|-----|---|-----|---|
| 2♣  | - | 2♦  | - |
| 2SA | - | 4SA |   |
- Choix**  
10H  
minimum 11  
minimum 12
- Vous avez montré une main de 22-23H. Pour proposer le petit chelem votre partenaire a exactement 10H. Il vous demande de passer si vous avez 22H et d'annoncer 6SA si vous en avez 23. Précis non ?
- 
- 4**
- | S  | O | N   | E |
|----|---|-----|---|
| 1♦ | - | 1SA | - |
| 3♣ | - | 3SA | - |
| -  | - |     |   |
- Choix**  
5-10H  
Exactement 10H
- Après votre bicolore à saut, votre partenaire sait que vous avez une vingtaine de points. Il a donc de 5 à 10H.

5

S	O	N	E
1♥	-	1SA	-
2♣	-	3SA	-
-	-		

**Choix**  
5-10H  
9-10H  
9-10H et une distribution particulière

La première enchère de 1SA limite la main à 10H maximum. Vous même pouvez n'avoir que 12H. Sa deuxième enchère à 3SA montre qu'il a une dizaine de points et un gros fit ♣. Votre redemande à 2♣ lui a permis de revaloriser sa main et de demander la manche.

6

S	O	N	E
		1♥	-
1SA	-	3SA	-
-	-		

**Choix**  
12-14H  
15-17H  
18-19H

Nord a une main de troisième zone (18-19H) ; le saut après une ouverture au palier de 1 et la réponse de 1SA promet toujours cette force.

7

S	O	N	E
		1♦	-
2♣	-	3SA	-
-	-		

**Choix**  
12-14H  
15-17H  
18-19H

Nord a une main de troisième zone (18-19H) ; le saut à SA, après une ouverture au palier de 1, promet toujours cette force.

8

S	O	N	E
1♣	-	3SA	-
-	-		

**Choix**  
12-14H  
17-18H

Votre partenaire vous impose la manche ! Pour réussir 3SA il faut environ 24-25H ; il en compte chez vous 12 chez vous donc il en a 12-14H !