



# Votre bridge quotidien

Date : 29 mars 2020

Thème : Jeu de flanc

Auteur : Philippe Cronier

## ASSUREZ VOTRE DÉFENSE

Pour un réveil en douceur

♠ 9 6 4  
♥ 7 5  
♦ R 1 0 9 8 6 3  
♣ A D

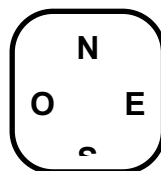

♠ V 1 0 8 3  
♥ A 8  
♦ A D 6  
♣ 1 0 7 6 2

### Les enchères

<b>Sud</b>	<b>Ouest</b>	<b>Nord</b>	<b>Est</b>
1SA	passé	3SA	fin

Entame : Valet de Cœur. Vous prenez de l'As et vous rejouez...

### Bravo si vous trouvez

♠ 1 0 9 3  
♥ A 3  
♦ A V 6  
♣ A R D V 7

♠ A D 6  
♥ D 9 8 6 5 4  
♦ R D 1 0 2  
♣ ---

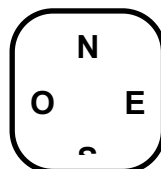

### Les enchères

<b>S</b>	<b>Ouest</b>	<b>Nord</b>	<b>Est</b>
	1♥	contre	3♥
3♠	4♥	contre	passé
4♠	fin		

Entame : Roi de Carreau. Sud prend de l'As et appelle le 10 de Pique. Vous faites la levée de la Dame. Et maintenant ?

**Rendez-vous demain pour la solution !**



# Votre bridge quotidien

Date : 29 mars 2020

Thème : Jeu de flanc

Auteur : Philippe Cronier

**Solution « pour vous réveiller »**

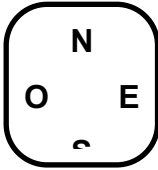
	♠ 9 6 4	
	♥ 7 5	
	♦ R 1 0 9 8 6 3	
	♣ A D	
♠ 7 5		♠ V 1 0 8 3
♥ V 1 0 9 6 3		♥ A 8
♦ 5 2		♦ A D 6
♣ R 8 4 3		♣ 1 0 7 6 2
	♠ A R D 2	
	♥ R D 4 2	
	♦ V 4	
	♣ V 9 5	

En-dehors du Valet de Cœur qu'il vient d'entamer, vous pouvez espérer trouver chez votre partenaire trois ou quatre points. Rejouer Cœur a l'avantage de faire chuter bien vite si le Valet de Cœur est accompagné du Roi. Mais il n'y a pas urgence. Pendant que vous avez la main, attaquez-vous aux rentrées du mort, afin d'empêcher Sud de profiter de tous ces beaux Carreaux. Après l'As de Cœur, rejouez Trèfle. Sud prend du mort, rentre en main à Pique et joue le Valet de Carreau Vous prenez de la Dame et vous donnez un deuxième tour de Trèfle, privant définitivement le mort d'accès aux Carreaux. Vous pouvez même laisser passer un tour de Carreau pour couvrir le cas où Sud aurait eu trois Carreaux au départ.

**Solution « Bravo si vous trouvez »**

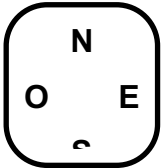
	♠ 1 0 9 3	
	♥ A 3	
	♦ A V 6	
	♣ A R D V 7	
♠ A D 6		♠ 5
♥ D 9 8 6 5 4		♥ R V 1 0 2
♦ R D 1 0 2		♦ 9 5 3
♣ ---		♣ 1 0 8 5 4 2
	♠ R V 8 7 4 2	
	♥ 7	
	♦ 8 7 4	
	♣ 9 6 3	

Les enchères ont montré quatre cartes à Cœur en Est, donc un singleton en Sud. Vous êtes à la tête de deux levées de Pique et d'une levée de Carreau. Quelle peut-être la quatrième ?

Votre seule chance est d'obtenir une coupe à Trèfle. Encore faut-il rendre la main à Est pour qu'il puisse jouer Trèfle. Voyez-vous comment ?

Il n'y a que les Carreaux qui puissent vous servir de communication, à la condition qu'Est, dont le 3 fourni à l'entame vous a indiqué trois cartes, possède... le 9 de la couleur. En main à la Dame de Pique, rejouez le 10 de Carreau !! Le Valet de Nord va faire la levée. Vous reprenez la main à l'As de Pique et vous rejouez le 2 de Carreau pour le 9 d'Est. Celui-ci vous donne alors votre coupe, bien méritée.

**Bravo si vous avez trouvé !**



# Votre bridge quotidien

Date : 5 avril 2020

Thème : Jeu de flanc

Auteur : Philippe Cronier

## ASSUREZ VOTRE DÉFENSE n°2

Pour un réveil en douceur

♠ 1065	♠ A972
♥ D74	♥ V9
♦ AD86	♦ RV542
♣ 1097	♣ A5

### Les enchères

Sud	Ouest	Nord	Est
1♦	passe	1♠	passe
2SA	passe	4♦	passe
4♥	passe	4SA	passe
5♦	passe	6♦	Fin

Entame : 10 de Trèfle (le 2 en Est). Sud prend Roi et joue le 9 de Carreau. Quelle carte fournissez-vous ?

## Solution « pour vous réveiller »

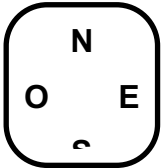
<p>♠ 1 0 6 5 ♥ D 7 4 ♦ A D 8 6 ♣ 1 0 9 7</p>	<p>♠ A 9 7 2 ♥ V 9 ♦ R V 5 4 2 ♣ A 5</p>		<p>♠ 8 4 3 ♥ 1 0 8 6 3 2 ♦ - ♣ V 8 4 3 2</p>
	<p>♠ R D V ♥ A R 5 ♦ 1 0 9 7 3 ♣ R D 6</p>		

Espérons que vous n'avez pas fourni un petit à toute allure en vous disant : « peut-être Sud va-t-il jouer le Roi du mort, j'aurai mes deux levées ! ». Car Sud n'aura qu'à laisser filer le 9 pour gagner. Regardez bien vos petites cartes. Si vous couvrez le 9 de Carreau, que ce soit de l'As ou de la Dame, Sud ne pourra jamais par la suite capturer Dame-8-6 avec Roi-Valet ou 8-6 avec le Valet. Une de chute ! Pas de précipitation contre les chelems, c'est trop cher !

## Bravo si vous trouvez

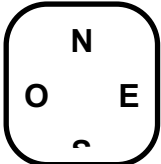
<p>♠ V 6 5 3 ♥ 1 0 8 6 5 ♦ 9 6 4 2 ♣ 8</p>	<p>♠ R D ♥ R D 3 ♦ R D V 1 0 ♣ A 9 3 2</p>		
--	--	---	--

## Les enchères

S	O	N	Est
			3♣
contre	passe	4♣	passe
4♦	passe	4SA	passe
5♣	passe	7♦	fin

Entame : 8 de Trèfle

Sud prend de l'As de Trèfle du mort et joue Roi-Dame de Carreau. Sur le second Est défusse le 7 de Trèfle. Le déclarant joue maintenant un petit Trèfle du mort et coupe de l'As de Carreau. C'est à vous de jouer.

**Solution « Bravo si vous trouvez »**

<p>♠ V 6 5 3 ♥ 1 0 8 6 5 ♦ 9 6 4 2 ♣ 8</p>	<p>♠ R D ♥ R D 3 ♦ R D V 1 0 ♣ A 9 3 2</p>	<div style="border: 1px solid black; border-radius: 15px; padding: 10px; width: 80px; margin: 0 auto;"> <p style="margin: 0;">N</p> <p style="margin: 0;">O      E</p> <p style="margin: 0; text-align: center;">c</p> </div>	<p>♠ 8 7 2 ♥ V 4 ♦ 3 ♣ R D 1 0 7 6 5 4</p> <p>♠ A 1 0 9 4 ♥ A 9 7 2 ♦ A 8 7 5 ♣ V</p>
--	--	---	---

Avant de décider quelle couleur vous devez défausser, réfléchissons à la distribution de Sud. Celui-ci, face au cue-bid à 4♣ de son partenaire, a annoncé évidemment sa couleur la plus longue. Comme Est a fourni une fois, Sud n'a que quatre Carreaux. Vous lui connaissez aussi un seul Trèfle, il est aisé d'en déduire que sa seule distribution possible est la distribution 4-4-4-1. Sud possède donc les deux As majeures quatrièmes. Voilà qui signifie que vous ne pouvez vous séparer d'aucune carte majeure sans donner une levée, une levée fatale puisque vous pouvez déjà dénombrer chez le déclarant quatre levées d'atout et une coupe, un Trèfle, trois Cœurs et trois Piques. Reste une seule solution pour ne pas donner le contrat : défaussez un atout ! Vous préservez vos deux majeures, Sud ne peut pas couper un Trèfle supplémentaire sans être surcoupé, aucun squeeze ne marche...

**Bravo d'avoir trouvé !**



# Votre bridge quotidien

Date : 12 avril 2020

Thème : **Jeu de flanc**

Auteur : **Philippe Cronier**

## SOLUTIONS

### ASSUREZ VOTRE DÉFENSE n°3

Pour un réveil en douceur

♠ 7 3  
♥ R D V 7  
♦ 8 6  
♣ 8 6 4 3 2

♠ V 4  
♥ 6 5 4 3  
♦ R V 5  
♣ A R V 5

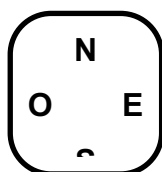

### Les enchères

S	O	Nord	Est
		1♣	1SA
2♠	fin		

Entame : Roi de Cœur

Vous faites la levée et rejouez le Valet de Cœur. Vous voilà à la tête d'une seconde levée. C'est toujours à vous...



**Solution « pour vous réveiller »**

<p>♠ 7 3 ♥ R D V 7 ♦ 8 6 ♣ 8 6 4 3 2</p>	<p>♠ V 4 ♥ 6 5 4 3 ♦ R V 5 ♣ A R V 5</p>		<p>♠ R 9 5 ♥ A 1 0 2 ♦ A D 3 ♣ D 1 0 9 3</p>
	<p>♠ A D 1 0 8 6 2 ♥ 9 8 ♦ 1 0 9 7 4 2 ♣ --</p>		

Vous avez réalisé deux levées à Cœur et vous n'en ferez pas d'autre. Pour son intervention, Est détient au moins la Dame de Trèfle troisième, il n'y a donc pas non plus de Trèfle pour vous. Tentez votre chance à Carreau, en espérant As-Dame derrière le Roi et une levées d'atout en Est. Carreau pour la Dame, As de Carreau, Carreau coupé... Vous rejouez Cœur que Sud coupe et... Oh ! c'est amusant, il a chicane à Trèfle et ne peut pas rentrer au mort pour capturer le Roi de Pique ! Une de chute, alors...

**Bravo si vous trouvez**

<p>♠ D V 1 0 9 ♥ 6 ♦ A 9 6 ♣ A D 1 0 4 3</p>		<p>♠ R 8 4 3 ♥ A D 7 4 3 ♦ R 1 0 8 2 ♣ ---</p>
--	--	--

**Les enchères, Tous vulnérables**

<b>Sud</b>	<b>Ouest</b>	<b>Nord</b>	<b>Est</b>
3♣	passé	5♣	fin

Vous regrettez d'avoir passé sur 5♣ quand Ouest entame du 10 de Cœur. Vous prenez de l'As. Et ensuite ?

**Solution « Bravo si vous trouvez »**

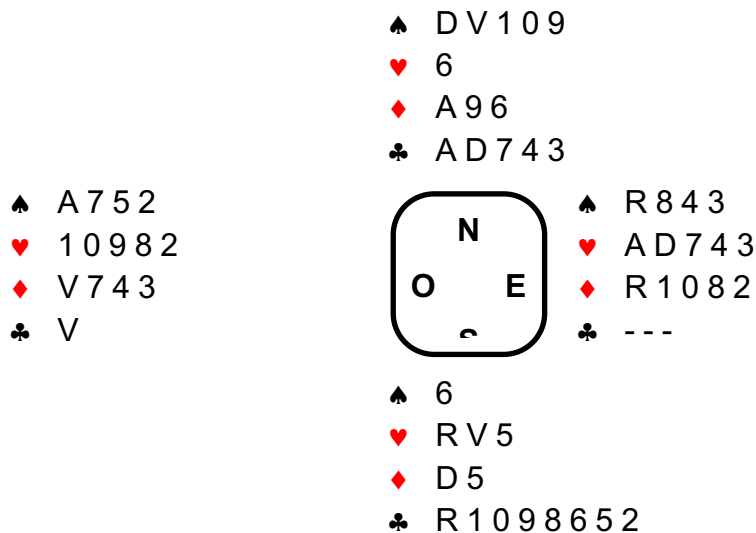

Pour son ouverture de 3♣ vulnérable, vous pouvez créditer Sud du Roi septième à Trèfle et d'un gros honneur extérieur, sans préjuger de petits accompagnements. Il est relativement simple de constater que le déclarant ne chutera pas s'il a l'As de Pique. Quel que soit le nombre de ses Piques, il sera en mesure de réaliser trois levées de Pique en capturant votre Roi, soit grâce à une impasse normale si l'As est troisième, soit par une impasse par la coupe si son As est sec ou second. Ajoutées à sept levées de Trèfle et à l'As de Carreau, ces trois levés lui permettent d'atteindre le redouté total de 11.

Plaçons donc l'As de Pique chez votre partenaire. Il est alors dangereux de rejouer une couleur rouge : jouer Carreau vous expose à trouver la Dame seconde chez l'ouvreur, jouer Cœur à y rencontrer Roi-Valet de Cœur troisième : Sud pourrait alors défausser les deux Carreaux du mort sur deux Cœurs maîtres. Il faut donc bien rejouer Pique. Mais quelle carte ? Si Sud possède deux ou trois Piques, cela n'a aucune importance. Si d'aventure il est singleton à Pique, il est obligatoire de **rejouer le Roi** avant de continuer la couler. Sinon, Sud vous expose votre Roi au second tour et trouve encore les deux levés qui lui manquent. Aujourd'hui, vraiment,

**Bravo si vous avez trouvé !**



# Votre bridge quotidien

Date : 19 avril 2020

Thème : Jeu de flanc

Auteur : Philippe Cronier

## SOLUTIONS ASSUREZ VOTRE DÉFENSE n°4

Pour un réveil en douceur

♠ R 10 6  
♥ 9 7 6  
♦ A 10 8  
♣ R V 10 3

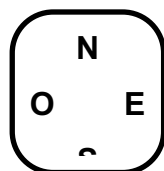

♠ A 2  
♥ A R 10 5 2  
♦ V 6 4 3  
♣ A 6

### Les enchères

S	O	N	Est
			1♥
1♠	pas se	2♥	pas se
2♠	fin		

**Entame** : 8 de Cœur. Vous prenez du Roi et tirez l'As : Sud fournit le 3 et le Valet, Est le 4 au second tour. C'est toujours à vous.

### Solution « Pour un réveil en douceur »

♠ R 10 6  
♥ 9 7 6  
♦ A 10 8  
♣ R V 10 3

♠ 8 7 4  
♥ 8 4  
♦ D 9 7 2  
♣ 9 8 5 2

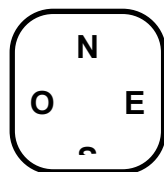

♠ A 2  
♥ A R 10 5 2  
♦ V 6 4 3  
♣ A 6

♠ D V 9 5 3  
♥ D V 3  
♦ R 5  
♣ D 7 2

Vous disposez déjà de quatre levées dans votre main et il est manifeste que vous allez pouvoir faire couper votre partenaire pour la cinquième. D'où peut provenir la chute ? En réalité, vous ne pouvez pas compter sur une grande aide de votre partenaire en termes d'honneurs et mieux vaudrait réaliser une coupe en plus. Vous pourriez, vous, couper un Trèfle ! Sitôt dit, sitôt fait : jouez tout de suite As de Trèfle et Trèfle. Prenez la main au premier tour d'atout et rejouez Cœur. Ouest va couper et rejouer Trèfle que vous allez couper à votre tour, votre sixième levée !

### Bravo si vous trouvez

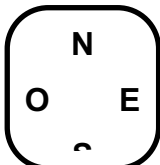
<p>♠ D 9 2 ♥ 8 6 2 ♦ 1 0 2 ♣ R 9 7 6 5</p>	<p>♠ R 8 7 5 3 ♥ R 1 0 ♦ A R 8 5 ♣ 1 0 8</p>	
--	--	---

### Les enchères

S	O	Nord	E
		1♠	passe
2♦	passe	3♦	passe
3SA	fin		

Entame : 6 de Trèfle pour l'As d'Est qui rejoue le 3. Sud, quant à lui, fournit le 4 et le 2.

### Solution « Bravo si vous trouvez »

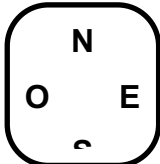
<p>♠ D 9 2 ♥ 8 6 2 ♦ 1 0 2 ♣ R 9 7 6 5</p>	<p>♠ R 8 7 5 3 ♥ R 1 0 ♦ A R 8 5 ♣ 1 0 8</p>		<p>♠ A 1 0 6 4 ♥ V 7 5 4 3 ♦ 7 4 ♣ A 3</p>
	<p>♠ V ♥ A D 9 ♦ D V 9 6 3 ♣ D V 4 2</p>		

La situation des Trèfles est claire : votre partenaire avait l'As second au départ, il reste encore Dame-Valet au déclarant. Sud possédait donc cinq Carreaux et quatre Trèfles (s'il n'avait eu que quatre Carreaux il aurait répondu 2♣ sur l'ouverture), ce qui lui donne déjà sept levées en mineure. Pour sa conclusion à 3SA, il est certain qu'il arrête les Cœurs et très probable qu'il y possède l'As. Le voici donc à la tête de neuf levées si vous continuez Trèfle. Pour battre, il vous faut trouver trois levées... à Pique ! Il faut qu'Est possède l'As de Pique quatrième. Quel que soit le singleton de Sud, le retour de la Dame de Pique règle le problème à votre avantage.

**Bravo si vous avez trouvé !**



# Votre bridge quotidien

Date : 26 avril 2020

Thème : Jeu de flanc

Auteur : Philippe Cronier

**SOLUTIONS ASSUREZ VOTRE DÉFENSE N°5**  
Pour un réveil en douceur

♠ A 9 6	
♥ A 8 7	
♦ R 1 0	
♣ D V 1 0 6 5	
♠ V 4	
♥ V 5 4 3	
♦ D 8 7 3 2	
♣ R 3	

A diagram of a bridge table with four positions: North (N) at the top, South (S) at the bottom, East (E) on the right, and West (O) on the left. The positions are enclosed in a rounded square frame.

## Les enchères – Tous vulnérables

S	O	Nord	E
		1♣	passe
2SA	passe	3SA	fin

Vous entamez du 3 de Carreau. Le déclarant appelle le Roi du mort. Est prend de l'As et rejoue le Valet, Sud ayant fourni le 5 et le 6. Comment envisagez-vous la suite ?

**Solution « pour vous réveiller »**

<p>♠ V 4 ♥ V 5 4 3 ♦ D 8 7 3 2 ♣ R 3</p>	<p>♠ A 9 6 ♥ A 8 7 ♦ R 1 0 ♣ D V 1 0 6 5</p>	<div style="border: 1px solid black; border-radius: 15px; padding: 10px; width: 80px; margin: 0 auto;"> <p style="margin: 0;">N</p> <p style="margin: 0;">O      E</p> <p style="margin: 0;">S</p> </div>	<p>♠ 1 0 8 6 3 2 ♥ D 1 0 9 ♦ A V ♣ 8 7 4</p> <p>♠ R D 7 ♥ R 6 2 ♦ 9 6 5 4 ♣ A 9 2</p>
--	--	---	---

Examinez avec attention les deux premières levées. Au-dessus de vos 7 et 8, il ne reste que le 9. Alors, bien sûr, vous pouvez fourbir un petit et attendre qu'Est sorte un troisième Carreau de sa manche. Mais si par hasard il n'en a pas, ne venez pas vous plaindre de ne faire que quatre levées à la fin du coup, trois Carreaux et le Roi de Trèfle ! Fi de l'avarice et des avaricieux ! Prenez de la Dame de Carreau et rejouez le 8 pour faire tomber le 9 de Sud. Quand vous prendrez la main au Roi de Trèfle (une obligation car vous savez que Sud n'a pas de majeure quatrième) vous aurez deux Carreaux maîtres à encaisser !

**Bravo si vous trouvez**

<p>♠ A V 7 6 5 ♥ A 2 ♦ R 1 0 8 ♣ A D 7</p>	<div style="border: 1px solid black; border-radius: 15px; padding: 10px; width: 80px; margin: 0 auto;"> <p style="margin: 0;">N</p> <p style="margin: 0;">O      E</p> <p style="margin: 0;">S</p> </div>	<p>♠ 9 3 ♥ 9 7 3 ♦ A D V 9 ♣ R V 8 4</p>
--	---	--

**Les enchères**

<b>S</b>	<b>Ouest</b>	<b>Nord</b>	<b>Est</b>
	3♥	contre	4♥
4♠	fin		

**Entame : Roi de Cœur**

L'As du mort fait la première levée. Sud donne deux tours d'atout en finissant au mort (Ouest fournit une fois et défausse un Cœur), coupe le second Cœur et joue le 3 de Carreau pour 5 d'Ouest et le 8 du mort. Rejouez, s'il vous plaît.

**Solution « bravo si vous trouvez »**

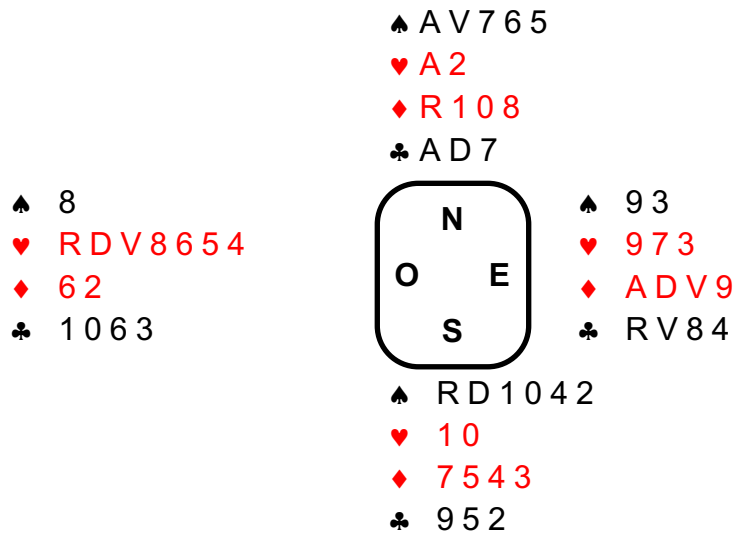

Vous connaissez cinq Piques et un Cœur en sud, ce qui lui laisse sept cartes mineures. Le 6 de Carreau d'Ouest a l'air de provenir d'un compte pair, ce qui nous donne quatre Carreaux et trois Trèfles en Sud.

En main au 9 de Carreau, vous allez devoir aider le déclarant. Que se passe-t-il si vous rejouez Cœur, coupe et défausse ? Sud va couper de sa main et défausser un Carreau du mort. Il va vous rendre la main à l'As de Carreau, vous pourrez en rejouer. Sud va couper du mort, jouer Pique pour sa main et présenter le dernier Carreau sur lequel il va défausser un Trèfle. Cette seconde mise en main sera fatale, il faudra rejouer sous le Roi de Trèfle ou encore coupe et défausse.

Si vous rejouez As de Carreau et Carreau, les choses vont encore plus vite. Le Roi du mort fait la levée, Sud revient chez lui par l'atout et termine de la même façon, en défaussant un Trèfle du mort sur le dernier Carreau de sa main. Vous devez encore rendre les armes.

Il vous faut donc rejouer Trèfle, en espérant le 10 en Est. L'idée est de réussir à ne plus être en main au troisième tour. Et donc de rejouer le Valet ! La Dame de Nord fait la levée, le déclarant continue As de Trèfle et Trèfle... Vous laissez courir vers le 10 d'Ouest celui-ci rejoue Carreau, banco ! et, une fois encore, très sincèrement,

**Bravo si vous avez trouvé !**





# Votre bridge quotidien

Date : 03 mai 2020

Thème : Jeu de flanc

Auteur : Philippe Cronier

## SOLUTIONS ASSUREZ VOTRE DÉFENSE n°6 Pour un réveil en douceur

<p>♠ 63 ♥ ARD3 ♦ 54 ♣ AD742</p>	<p>♠ ADV2 ♥ 75 ♦ ADV103 ♣ 83</p>	<div style="border: 1px solid black; border-radius: 15px; padding: 10px; width: 80px; margin: 0 auto;"> <p style="margin: 0;">N</p> <p style="margin: 0; display: flex; justify-content: space-between;">O E</p> <p style="margin: 0;">S</p> </div>
---	--	---

### Les enchères – personne vulnérable

Sud	O	N	E
2♠	contre	4♠	fin

Sur votre entame de l'As de Cœur, Est fournit le 2, Sud le 9. Vous rejouez le Roi, Est trouve le 4 dans son jeu, Sud le Valet. Et maintenant ?

### Solution de « pour vous réveiller »

<p>♠ 63 ♥ ARD3 ♦ 54 ♣ AD742</p>	<p>♠ ADV2 ♥ 75 ♦ ADV103 ♣ 83</p>	<div style="border: 1px solid black; border-radius: 15px; padding: 10px; width: 80px; margin: 0 auto;"> <p style="margin: 0;">N</p> <p style="margin: 0; display: flex; justify-content: space-between;">O E</p> <p style="margin: 0;">S</p> </div>	<p>♠ 7 ♥ 108642 ♦ 9876 ♣ R65</p>
	<p>♠ R109854 ♥ V9 ♦ R2 ♣ V109</p>		

Il y a deux façons d'aborder ce problème. Si votre souci est de faire chuter le contrat chaque fois qu'il doit chuter, vous devez jouer l'As de Trèfle et continuer la couleur quelles que soit les cartes fournies par les uns et les autres. Pourquoi ? Parce que si Est détient le Roi de Carreau, rien ne l'empêchera de le faire et vous n'avez pas besoin de jouer Carreau pour ça. En revanche, si c'est le Roi de Trèfle qu'à Est, il faut encaisser nos deux levées de Trèfle avant que tous les Trèfles de Sud ne disparaissent sur les Carreaux. Et oubliez le cas rarissime où Sud posséderait singleton à Carreau et le Roi de Trèfle quatrième !

Maintenant, si vous ne voulez pas donner de levée, il faut faire confiance à votre partenaire. Il détient manifestement cinq Cœurs – en témoignent son 2 fourni au premier tour et les cartes de Sud. Au second tour de la couleur, il avait le choix de quatre cartes totalement indifférentes. La carte qu'il a sélectionnée doit avoir une valeur d'appel de préférence. Il a choisi le 4, son plus petit. Faites-lui confiance et rejouez Trèfle. S'il avait le Roi de Carreau sans le Roi de Trèfle, il aurait fourni un gros Cœur et vous auriez pu rejouer sereinement Carreau, cette fois, pour prendre deux de chute.

### Bravo si vous trouvez

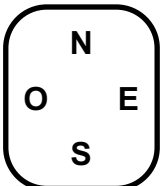
<p>♠ R 1 0 ♥ D 9 3 ♦ A 1 0 7 3 2 ♣ 9 4 2</p>	<p>♠ V 7 5 3 2 ♥ V 6 ♦ V 9 4 ♣ A R 3</p>	
--	--	---

### Les enchères – Nord-Sud vulnérables – Est donneur

<b>S</b>	<b>O</b>	<b>N</b>	<b>Est</b>
2♠	3♥	4♠	2♥ fin

En Ouest, vous entamez du 3 de Cœur pour le 6, le 10 d'est et l'As du déclarant. Celui-ci encaisse l'As de Pique (la Dame en Est), joue As-Roi de Trèfle et Trèfle pour sa Dame (Est fournit trois fois) puis rejoue un petit Cœur. Comment voyez-vous la suite ?

## Solution de « bravo si vous trouvez »

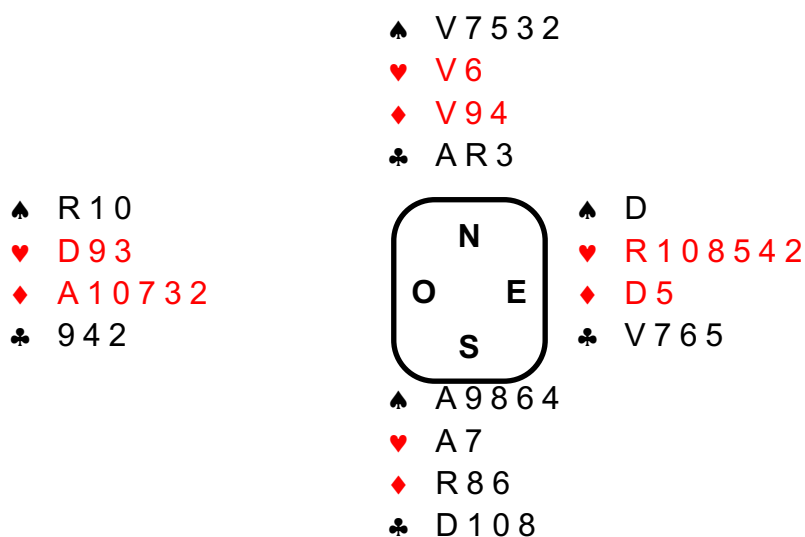

Vous possédez déjà pas mal d'éléments sur cette donne. Sud est intervenu dans l'As cinquième à Pique, il possède deux cartes à Cœur exactement. Il est également certain que ce n'est pas lui qui détient le quatrième Trèfle : sinon, il l'aurait encaissé illico pour faire disparaître le second Cœur du mort. Conclusion : notre déclarant est 5-2-3-3 avec un doubleton à Cœur et trois cartes dans chaque mineure.

Côté des levées à faire, le bilan est tout aussi lumineux. Nous allons faire un Cœur, pas plus, un Pique, pas plus, zéro Trèfle. Pour battre, il faut trouver deux levés à Carreau.

Poursuivons ce beau raisonnement. Si le partenaire a le Roi de Carreau, le coup chute aisément. Si le partenaire n'a rien – et le déclarant Roi-Dame, le coup gagne. La position délicate est celle du diagramme, avec la Dame seconde en Est. Cette fois, il faut être très prudent. Déjà, il faut que votre camp ne joue pas la couleur. Si l'un de vous deux attaque les Carreaux, Sud va y trouver deux levées ! Ensuite, vous ne pouvez pas être victime d'une double remise en main sous peine d'abandon. Imaginez que vous laissiez aller la main à Est. Celui-ci rejoue Trèfle, coupe et défause. Sud coupe en main, défause un Carreau du mort et joue atout pour vous. Jouer Carreau vous est interdit, vous essayez un Cœur, mais Sud défause une autre Carreau du mort, coupe de sa main et ne donne plus qu'un Carreau.

Regardez la différence si vous prenez la main au premier tour de Cœur. Cette fois, vous pouvez encaisser votre Roi d'atout avant de rejouer Cœur. Sud coupe du mort et défause un Carreau de sa main mais reste avec le Roi en face du Valet et est obligé de concéder deux levées ! Et voilà ! Inutile d'attendre plus longtemps pour vous dire :

**Bravo si vous avez trouvé !**



# Votre bridge quotidien

Date : 10 mai 2020

Thème : Jeu de flanc

Auteur : Philippe Cronier

## SOLUTIONS ASSUREZ VOTRE DÉFENSE n°7

### 1) Pour un réveil en douceur

♠ A D 7  
♥ A 10 9 2  
♦ R V 10 8  
♣ 6 3

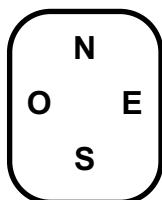

♠ V 5 4  
♥ R 6  
♦ A 9 3 2  
♣ V 9 8 2

### Les enchères, Est-Ouest vulnérables

S	O	Nord	Est
	passe	1♦	passe
1♥	passe	2♥	passe
4♥	fin		

Votre partenaire entame du 4 de Carreau. Le déclarant appelle le Valet du mort, vous prenez de l'As. Quelle carte rejouez-vous ?

### Solution « pour vous réveiller »

Votre partenaire a choisi d'entamer dans la couleur du mort, alors qu'il avait sans doute une entame neutre possible, un petit atout, ou une petite carte dans une couleur noire. Ce 4 de Carreau est donc un singleton et vous allez rejouer la couleur.

Mais quelle carte ? Quand vous faites couper votre partenaire, vous faites en même temps un **appel de préférence** pour lui indiquer quelle couleur vous souhaitez qu'il rejoue. Et ici, en tout cas, vous ne voulez surtout pas qu'Ouest rejoue Trèfle. Pour lui éviter toute erreur, pensez à sélectionner le **9 de Carreau**, une préférence pour les Piques.

Les quatre jeux :

<p>♠ R 9 8 6 3 ♥ 5 4 ♦ 4 ♣ R 10 7 5 4</p>	<p>♠ A D 7 ♥ A 10 9 2 ♦ R V 10 8 ♣ 6 3</p>	<div style="border: 1px solid black; border-radius: 15px; padding: 10px; width: 80px; margin: 0 auto;"> <p style="margin: 0;">N</p> <p style="margin: 0;">O      E</p> <p style="margin: 0;">S</p> </div>	<p>♠ V 5 4 ♥ R 6 ♦ A 9 3 2 ♣ V 9 8 2</p>
<p>♠ 10 2 ♥ D V 8 7 3 ♦ D 7 6 5 ♣ A D</p>			

**2) Bravo si vous trouvez**

<p>♠ A D 9 ♥ 7 3 2 ♦ R D V 10 8 ♣ 10 3</p>	<div style="border: 1px solid black; border-radius: 15px; padding: 10px; width: 80px; margin: 0 auto;"> <p style="margin: 0;">N</p> <p style="margin: 0;">O      E</p> <p style="margin: 0;">S</p> </div>	<p>♠ 8 5 2 ♥ D 10 8 5 4 ♦ 7 6 2 ♣ 9 2</p>
--	---	---

**Les enchères**

Sud	O	Nord	Est
1♠	2♣	2♦	passe
2♠	passe	4♠	fin

Vous êtes plongé dans une douce torpeur quand Ouest entame du 6 de Cœur. Y voyez-vous matière à reprendre goût à la vie ?

**Solution « bravo si vous trouvez »**

Une façon utile d'aborder ce problème est d'imaginer les levées que notre camp pourrait faire, dans une sorte d'idéal. Oublions les Piques. À Cœur, l'As étant marqué en Sud, nous n'avons l'espoir que d'une levée. À Carreau, Ouest peut posséder l'As. En fait, c'est même une nécessité, sinon le déclarant va réaliser les onze premières levées. Enfin, les Trèfles peuvent nous procurer deux levées pour peu qu'Ouest détienne As-Dame derrière le Roi du déclarant.

Tout ceci, bien que nécessaire, n'est pas encore suffisant. Il est indispensable que nous puissions jouer Trèfle de notre main, en Est. Dans le cas contraire, Sud aura le temps d'établir quatre Carreaux et disposera de dix levées. Cette dernière condition indique

qu'il faut trouver Roi-Valet de Cœur chez l'entameur. Ce qui nous donne quatre jeux qui vont devoir ressembler à ceci :

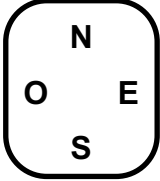
<p>♠ 10 ♥ RV 6 ♦ A 8 3 ♣ AD 8 7 6 4</p>	<p>♠ AD 9 ♥ 7 3 2 ♦ RDV 10 8 ♣ 10 3</p>		<p>♠ 8 5 2 ♥ D 10 8 5 4 ♦ 7 6 2 ♣ 9 2</p>
	<p>♠ RV 7 6 4 3 ♥ A 9 ♦ 9 4 ♣ RV 5</p>		

Voyez-vous le dernier geste à accomplir ? Sur l'entame du 6 de Cœur, soyez attentif à **fournir le 10, non la Dame**. Sud est contraint de prendre de l'As (sinon vous rejouez Trèfle tout de suite). Quand, après avoir donné deux tours d'atouts, il attaque les Carreaux, Ouest saute sur l'As et rejoue le Valet de Cœur que vous prenez de la Dame pour contre-attaquer Trèfle. À cet instant, vos deux adversaires se lèvent et, en chœur, vous disent :

**Bravo d'avoir trouvé !**



# Votre bridge quotidien

Date : 17 mai 2020

Thème : Jeu de flanc n°8

Auteur : Philippe Cronier

## SOLUTIONS ASSUREZ VOTRE DÉFENSE

1) Pour un réveil en douceur - Vous êtes assis en Est

♠ 9 6 4 3  
♥ D V 3  
♦ A D V 7  
♣ V 6

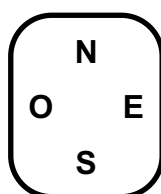

♠ 10 5 2  
♥ 10 7 5  
♦ 10 5 3  
♣ 10 7 4 3

### Les enchères

Sud	O	N	E
1SA	passé	2♣	passé
2♦	passé	3SA	fin

Ouest entame du Roi de Pique pour votre 2, poursuit de l'As (le Valet tombe en Sud) et, sachant que vous aviez trois Piques au départ, continue du 7 de Pique. Vous faites la levée du 10, Sud défausse un Carreau. Et vous rejouez...

### Solution « pour vous réveiller »

Le problème, sur cette donne, c'est que vous ne vous sentiez pas concerné, mais alors, vraiment pas ! Comment savoir quelle couleur rejouer ? Le danger, si vous vous trompez, c'est de voir Sud aligner neuf levées alors que votre partenaire détenait un As pour prendre la main. Alors, comptons les levées du déclarant. Il est bien clair qu'il va réaliser quatre levées à Carreau. Dans quelle couleur peut-il en trouver cinq autres ?

Certainement pas à Cœur : il n'a que trois Cœurs au maximum puisqu'il a répondu 2♦ au Stayman. En revanche, il est possible que Sud possède cinq beaux Trèfles cachés. Rejouez donc Cœur, le seul retour qui permet de battre chaque fois que le contrat peut chuter. Bon, j'avoue, ça n'était pas si facile, pour le réveil... Les quatre jeux que vous redoutez :

<p>♠ A R D 7 ♥ A 8 6 2 ♦ 8 6 4 ♣ 8 2</p>	<p>♠ 9 6 4 3 ♥ D V 3 ♦ A D V 7 ♣ V 6</p>	<div style="border: 1px solid black; border-radius: 15px; padding: 10px; width: 60px; margin: 0 auto;"> <p style="margin: 0;">N</p> <p style="margin: 0;">O      E</p> <p style="margin: 0;">S</p> </div>	<p>♠ 10 5 2 ♥ 10 7 5 ♦ 10 5 3 ♣ 10 7 4 3</p>
	<p>♠ V 8 ♥ R 9 4 ♦ R 9 2 ♣ A R D 9 5</p>		

**2) Bravo si vous trouvez – Vous êtes en Ouest**

<p>♠ A 2 ♥ A R D 3 ♦ R V 9 4 ♣ V 10 9</p>	<p>♠ V 5 ♥ V 8 6 4 ♦ A 10 5 ♣ A R 8 3</p>	<div style="border: 1px solid black; border-radius: 15px; padding: 10px; width: 60px; margin: 0 auto;"> <p style="margin: 0;">N</p> <p style="margin: 0;">O      E</p> <p style="margin: 0;">S</p> </div>	
---	---	---	--

**Les enchères**

Sud	O	N	E
3♠	contre	4♠	fin

Vous entamez de l'As de Cœur, Est fournit le 2. Vous rejouez le Roi de Cœur qui fait la levée. Et maintenant ?

**Solution « bravo si vous trouvez »**

Vous êtes indéniablement à la tête de trois levées et vous comptez sur votre fourchette Roi-Valet de Carreau pour vous en fournir une quatrième. Il n'y a aucune urgence à rejouer Carreau : sauf dans le cas très particulier de trois petits Carreaux en Sud accompagnés de la Dame de Trèfle sèche, vous risqueriez de donner le contrat à un déclarant qui laisserait filer ce retour vers sa Dame, s'il la possède.

Ce déclarant, vous lui comptez six levées de Pique, As-Roi de Trèfle et l'As de Carreau, soit neuf levées. Première constatation : il faut que votre partenaire détienne la Dame de Trèfle, sinon Sud a dix levées. A contrario, Sud a le droit de détenir la Dame de Carreau car, pour l'instant, elle ne lui apporte pas de dixième levée. Alors, doit-on privilégier un retour neutre, comme le Valet de Trèfle, par exemple ?



Il n'est pas inutile à ce stade de jeter un coup d'œil à ce que pourraient être quatre jeux aussi plausibles que conformes à nos hypothèses :

<p>♠ A 2 ♥ A R D 3 ♦ R V 9 4 ♣ V 10 9</p>	<p>♠ V 5 ♥ V 8 6 4 ♦ A 10 5 ♣ A R 8 3</p>	<div style="border: 1px solid black; border-radius: 15px; padding: 10px; display: inline-block;"> <p>N O     E S</p> </div>	<p>♠ 8 4 ♥ 10 7 2 ♦ 8 7 6 3 ♣ D 8 5 2</p>
	<p>♠ R D 10 9 7 6 3 ♥ 9 5 ♦ D 2 ♣ 7 4</p>		

Sud va prendre le retour Trèfle et jouer atout. Vous continuez Trèfle pour le mort après l'As de Pique, Sud coupe un Trèfle et joue ses atouts. Nous en arrivons à ce stade :

<p>♠ - ♥ V ♦ A 1 0</p>	<div style="border: 1px solid black; border-radius: 15px; width: 60px; height: 60px; margin: 0 auto;"></div>	<p>♠ ne sert ♥ plus ♦ à rien</p>	
<p>♠ - ♥ D ♦ R V</p>	<p>♠ 6 ♥ - ♦ D 2</p>		

Quand Sud joue son dernier Pique, vous êtes ignominieusement squeezé entre la Dame de Cœur et vos beaux Carreaux. Quelle que soit votre défausse, Nord jette l'autre couleur rouge et réalise les deux dernières levées. Comment empêcher ce désastre ?

La solution, pas évidente, consiste à faire disparaître la menace à Cœur du mort. Comment ? C'est assez simple, dès qu'on y songe. À la troisième levée, continuez du Roi de Cœur. Sud, pensant que c'est Noël, coupe avidement et joue atout. Précipitez-vous sur votre As et rejouez encore Cœur. Cette fois, Est trouve un petit Pique dans son jeu pour couper et Sud, qui surcoupe, comprend qu'il n'y a plus rien à faire. Alors là,

**Bravo si vous avez trouvé !**





# Votre bridge quotidien

Date : 24 mai 2020

Thème : Jeu de flanc n°9

Auteur : Philippe Cronier

## SOLUTIONS ASSUREZ VOTRE DÉFENSE

Pour un réveil en douceur - Vous êtes assis en Ouest

	♠ 9 8 5 4		
	♥ D 1 0 3		
	♦ D		
	♣ A R D V 9		
♠ 7 3	N		
♥ 8 4	O   E		
♦ A 5 4 2	S		
♣ 6 5 4 3 2			
<b>Sud</b>	<b>O</b>	<b>N</b>	<b>E</b>
	passe	1♣	passe
1♠	passe	2♠	passe
4♠	fin		

Vous décidez d'entamer du 8 de Cœur et votre entame tombe bien : Est fait la première levée du Valet, avant d'encaisser d'abord l'As de Cœur, puis le Roi. À propos, que défaissez-vous ?

**Solution « pour vous réveiller »**

Qu'avez-vous choisi ? Le 2 de Trèfle, un refus ? Ou l'appel direct du 5 de Carreau ? De toute façon, votre partenaire n'a pas très bien regardé et, plutôt que d'espérer un bien hypothétique As de Carreau chez vous, il vous évidemment joué pour un Pique au-dessus du mort. Il a donné un quatrième tour de Cœur. Ça n'était pas son jour, le déclarant possédait As-Roi-Dame-Valet-10 de Pique !!!

Jetez un coup d'œil aux quatre jeux :

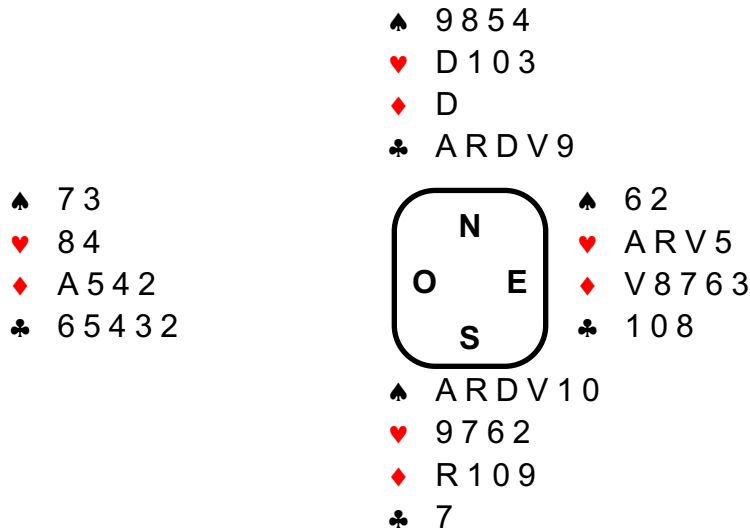

Du coup, le mort vous a surcoupé, Sud a enlevé les atouts et a défaussé tous ses Carreaux sur les Trèfles maîtres du mort. Quelle catastrophe !

Mais dites-moi, vous n'étiez vraiment pas réveillé, aujourd'hui. Vous vous êtes couché tard, peut-être ? Quand Est a joué son Roi de Cœur, il ne coûtait pas grand-chose de le couper et d'encaisser l'As de Carreau dans la foulée. Que de souffrances abrégées !

**Bravo si vous trouvez** – Vous êtes en Est, tous vulnérables.

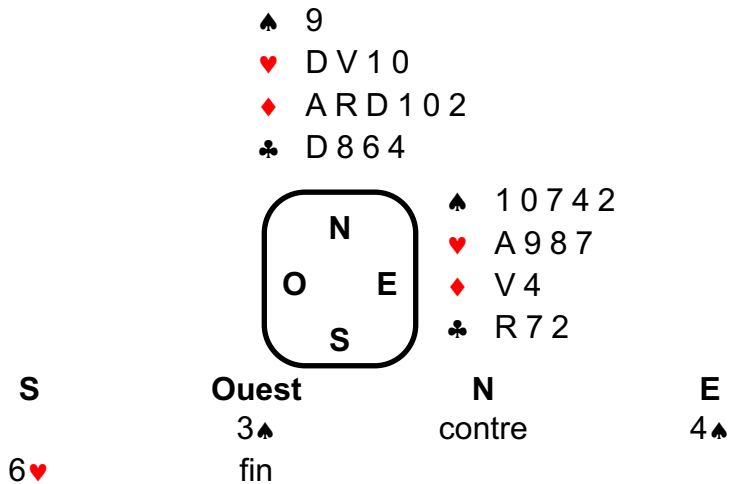

Ouest entame du Roi de Pique. Sud prend de l'As et joue un petit Cœur. Ouest défausse le 8 de Pique. Comment voyez-vous la défense ?

## Solution « bravo si vous trouvez »

Une fois de plus, seul un compte soigneux des levées du déclarant peut vous permettre d'approcher la solution de ce coup très difficile. Vous savez d'ores et déjà que Sud dispose de l'As de Pique (la défausse d'Ouest vous a confirmé qu'il était sec), de cinq levées de Cœur, de cinq levées de Carreau (Ouest n'en a pas cinq) et de l'As de Trèfle qu'il lui faut pour son enchère. Et voilà, nous en sommes à douze, sans la moindre impasse.

Vous abandonnez ou vous continuez ?

Votre seule chance réside dans le blocage des atouts que vous contemplez. Le seul grain de sable que vous pourriez introduire dans la belle mécanique adverse serait d'empêcher Sud d'ôter vos atouts. Anticipons un peu la suite du coup : après votre As de Cœur, disons que vous ressortez passivement à Cœur. Le déclarant rentre en main à l'As de Trèfle, joue atout et fait tous les Carreaux. Il faut donc empêcher Sud de rentrer en main pour enlever votre dernier atout, ce qui signifie **le priver de l'As de Trèfle**.

Regardez sur les quatre jeux l'effet de ce retour tonitruant :

	♠ 9										
	♥ DV 10										
	♦ ARD 10 2										
	♣ D 8 6 4										
♠ RDV 8 6 5 3		♠ 1 0 7 4 2									
♥ -		♥ A 9 8 7									
♦ 8 7 6		♦ V 4									
♣ V 9 3		♣ R 7 2									
	<table border="1"><tr><td></td><td>N</td><td></td></tr><tr><td>O</td><td></td><td>E</td></tr><tr><td></td><td>S</td><td></td></tr></table>		N		O		E		S		
	N										
O		E									
	S										
	♠ A										
	♥ R 6 5 4 3 2										
	♦ 9 5 3										
	♣ A 1 0 5										

Les cartes déjà jouées figurent en gras. Vous avez pris de l'As de Cœur et vous rejouez votre Roi de Trèfle. Sud doit prendre de l'As (sinon c'est chuté ☺). Il dégage Dame et Valet de Cœur et doit maintenant entrer en main. En l'absence du Valet de Trèfle, il lui faut trouver trois Carreaux chez vous. L'As, le Roi, la Dame... vous avez coupé, il a chuté !

Bon, je sais, vous n'aviez pas trouvé... Pardon, c'est trop dur, qui peut penser à ça ? Vous, monsieur, au fond, vous aviez trouvé, dites-vous ? Vraiment ? Vraiment ! Alors là, je ne vous dis plus bravo, je dis chapeau bas, un Hourra pour l'analyste !

**Bravo, bravo, bravo, bravo !**



# Votre bridge quotidien

Date : 31 mai 2020

Thème : Jeu de flanc n°10

Auteur : Philippe Cronier

## ASSUREZ VOTRE DÉFENSE

Pour un réveil en douceur - Vous êtes assis en Ouest, Est-Ouest vulnérables.

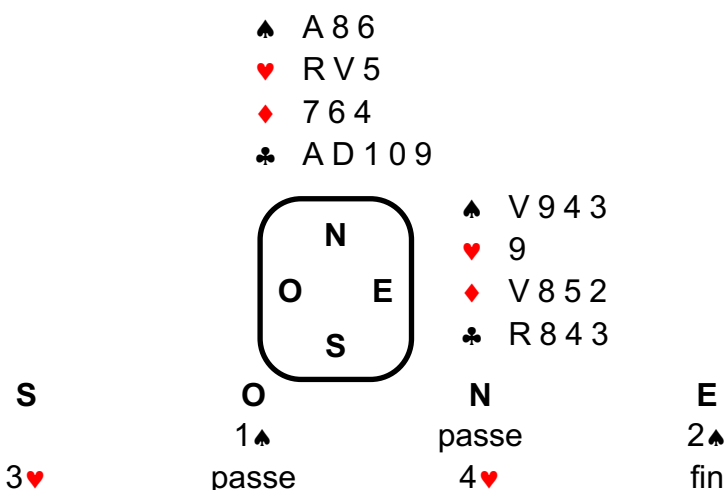

Ouest entame du Roi de Pique. Sud prend de l'As du mort et joue Roi de Cœur et Cœur pour son As (Ouest fournit le Dame au second tour). Il présente maintenant le Valet de Trèfle pour le 2 d'Ouest et le 9 du mort. Prenez-vous du Roi ? Si oui, que rejouez-vous ?

### Solution « pour vous réveiller »

Réglons bien vite le sort de la première question qui vous était posée : si vous laissez passer, le déclarant est à la tête de sept levées à Cœur, deux à Trèfle (le Valet et l'As) et une à Pique. Soit dix levées. Donc vous prenez et vous avez compris qu'il n'y a pour vous aucune levée à Pique (le singleton du déclarant vous était connu dès la vue du mort, puisque Ouest a cinq Piques), aucune levée à Cœur et une seule levée à Trèfle. Pour faire chuter, nulle autre solution donc que de trouver trois levées à Carreau. Ce qui implique :

- La répartition 3-3 des Carreaux manquants entre Sud et Ouest.
- La présence d'au moins As-Dame chez votre partenaire... et du 10. Sinon, vous ne pourrez jamais réaliser trois levées dans la couleur. Voyons ça de près et plaçons le 10 de Carreau en Sud :

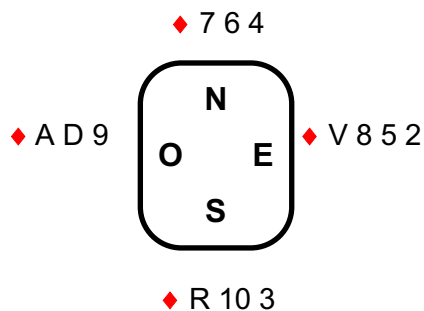

Bien que Ouest soit nanti d'AS-Dame-9, vous ne pourrez jamais faire trois levées alors que vous n'avez qu'une seule entrée dans votre main. Si vous jouez le Valet, Sud couvre du Roi et arrête encore la couleur avec son dix. Si vous jouez un petit, Sud couvre votre carte et son Roi est encore défendu. Une fois entrepris cet effort de réflexion, il apparaît qu'il faut trouver As-Dame -10 en face et repartir dûment du Valet pour créer les trois levées nécessaires. Les quatre jeux :

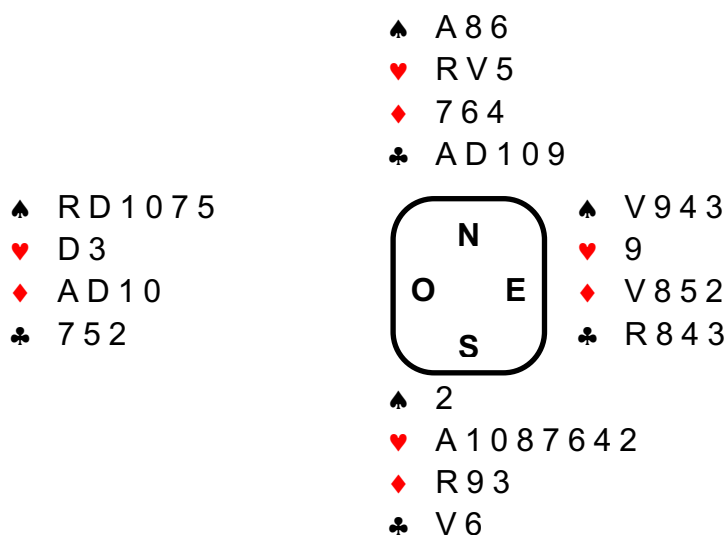

Maintenant que, bien réveillé, vous disposez de toutes vos facultés, il est temps d'aller défier l'autre problème...

**Bravo si vous trouvez** – Vous êtes en Est, tous vulnérables.

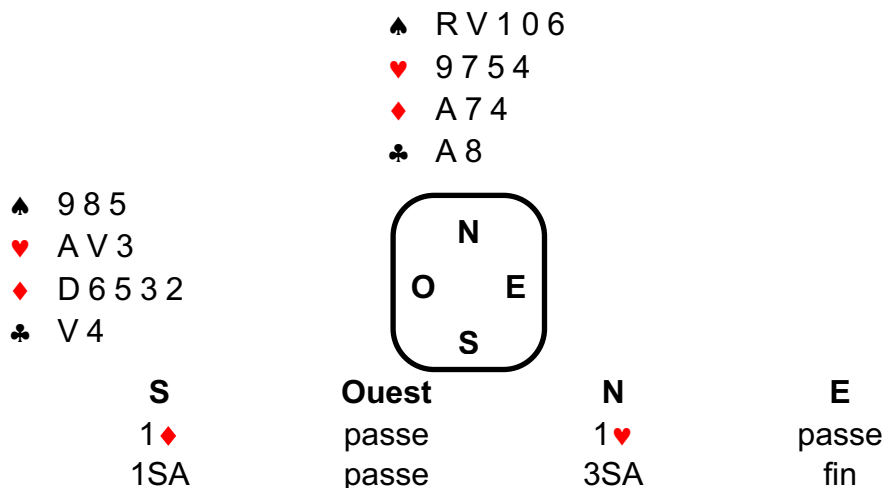

En Ouest, vous entamez du 9 de Pique. Sur le 6 du mort, Est fournit le 2 et Sud prend de la Dame, avant de continuer du 8 de Carreau pour l'As du mort. Est défause le 6 de Trèfle. Sur le 4 de Carreau qui suit, Est défause le 4 de Pique et vous prenez de la Dame le Valet de Sud. Que rejouez-vous ?

**Solution « bravo si vous trouvez »**

Très difficile, ce problème ? Pas sûr. En ce jour où souffle l'esprit, vous devriez vous en tirer. Pour vous venir en aide, le compte des levées du déclarant va se révéler fort éloquent : Sud détient à l'évidence quatre levées à Pique et quatre à Carreau maintenant qu'il vous a abandonné la Dame. Avec l'As de Trèfle visible au mort, il n'est pas difficile d'arriver jusqu'à neuf !

Pas plus compliqué : vous devez trouver quatre levées et seuls les Cœurs sont en mesure de vous les fournir, car dans toutes les autres couleurs, Sud peut prendre la main et réclamer son contrat.

Livrons-nous un peu au même exercice que précédemment. Réfléchissons à cette couleur à Cœur. Y trouver quatre levées nécessite quatre cartes en Est, puisque vous-même n'en avez que trois. Si vous voulez faire chuter, il va falloir que les Cœurs ressemblent à :

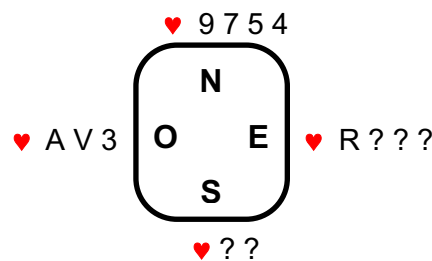

Bien sûr, il sera simple de battre si, à côté du Roi de Cœur, Est détient aussi la Dame. Focalisons-nous donc sur la Dame de Cœur seconde en Sud. Vous devez gérer quelque chose comme :

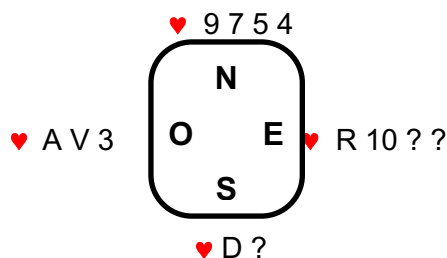

Les quatre levées sont là, en jouant par exemple petit pour le Roi, petit pour la Dame et l'As, le Valet... et le 10 est inaccessible. Pour **encaisser** les quatre levées, il faut qu'Est soit en main au troisième tour de la couleur. Et il faut vous être débarrassé de l'As et du Valet pour ne pas bloquer. La solution apparaît : vous devez **jouer le Valet** (mais oui !). Est prend du Roi, rejoue un petit pour votre As et vous donnez un troisième tour de la couleur qui permet de capturer le 9 second restant au mort avec les deux derniers Cœurs d'Est, qui sont donc le 10 et le 8 ! Les quatre jeux de votre triomphe :



♠ RV106  
♥ 9754  
♦ A74  
♣ A8

♠ 985  
♥ AV3  
♦ D6532  
♣ V4

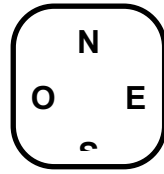

♠ 432  
♥ R1082  
♦ -  
♣ R96543

♠ AD7  
♥ D6  
♦ RV1098  
♣ D107

Bien sincèrement, **bravo si vous avez trouvé !**



# Votre bridge quotidien

Date : 7 juin 2020

Thème : Jeu de flanc n°11

Auteur : Philippe Cronier

## ASSUREZ VOTRE DÉFENSE

Pour un réveil en douceur - Vous êtes assis en Ouest, personne vulnérable.

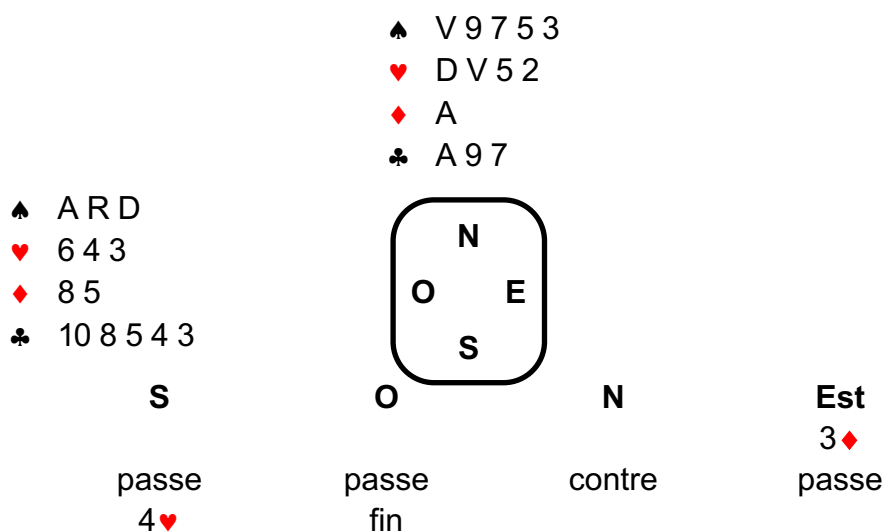

Vous entamez de l'As de Pique sans trop de difficulté. Est fournit le 10, Sud le 2. C'est toujours à vous.

### Solution « pour vous réveiller »

Le 10 de Pique d'Est indique sans ambiguïté un doubleton (ou à la rigueur un singleton bien improbable). Faut-il pour autant encaisser tout de suite les trois levées qui vous reviennent ? Hmm... Pour battre la manche, il faut trouver une quatrième levée et tout porte à croire que ce ne sont ni les Cœurs ni les Carreaux qui vous la fourniront. Vous devez donc espérer le Roi de Trèfle en face. De plus, il est impératif de l'affranchir **immédiatement** ! Bien sûr, encaisser les trois Piques vous condamne : Sud dispose ensuite de deux Piques maîtres et défaussera ses Trèfles perdants. Mais même un second tour de Pique vous est fatal ! Jetez un coup d'œil aux quatre jeux :

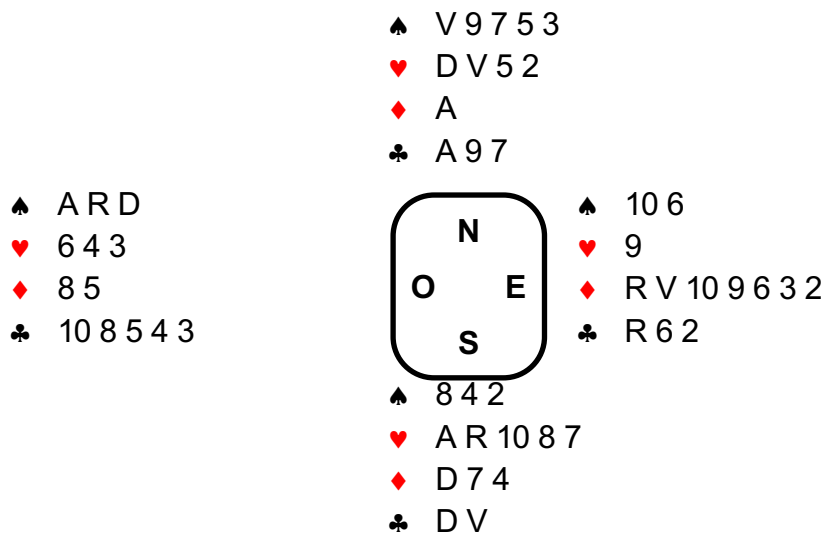

À la troisième levée, vous rejouez Trèfle. Sud fournit un petit du mort, Est prend du Roi et rejoue... ce qu'il veut, Sud fera disparaître son Pique sur l'As de Trèfle du mort. Il est malchanceux que Sud n'ait eu que deux Trèfles, direz-vous... En même temps, vous lui connaissiez trois Piques, trois Carreaux et sans doute cinq Cœurs pour son enchère...

Bon. Ça, c'est fait. On s'attaque à plus difficile ?

**Bravo si vous trouvez** – Vous êtes assis en Ouest, tous vulnérables.

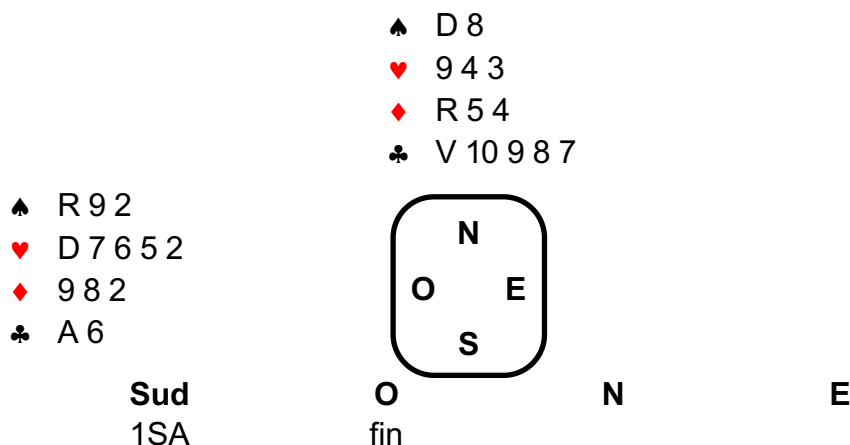

Votre entame du 5 de Cœur va au 10 d'Est et au Roi de Sud. Celui-ci continue du Roi de Trèfle, vous laissez passer et Est fournit le 2. Sud poursuit de la Dame de Trèfle, vous prenez, bien obligé. Et ?

**Solution « bravo si vous trouvez »**

Les petits contrats ne sont pas les moins intéressants, c'est l'un des charmes du bridge... Regardez ce coup à 1SA.

D'abord, avez-vous une idée claire de la répartition de la couleur d'entame ?

Manifestement, Sud y possède As-Roi, Est Valet-10. C'est tout ? Un instant, votre Honneur. Si Est avait possédé Valet-10-8 à Cœur, il n'aurait pas eu à forcer

exagérément son talent pour fournir le 8 sur l'entame. Donc vous lui connaissez Valet-10 secs, et As-Roi-8 en Sud.

Cette configuration des Cœurs est embarrassante car, pour affranchir votre couleur en un tour, il faut que ce soit Est qui attaque la levée. Si Sud prend son Valet de Cœur, votre couleur est établie. Sinon, vous pouvez **prendre le Valet de la Dame pour affranchir vos Cœurs restants**.

Venons-en aux autres couleurs. Vous connaissez chez le déclarant quatre levées de Trèfle (le compte donné par votre partenaire ne laisse planer aucun mystère sur le fait que Sud ait encore un Trèfle) et As-Roi de Cœur. Conclusion : par nécessité, il n'a pas un As à côté car sinon le contrat est imbattable. Vous pouvez donc construire les quatre jeux, qui devraient ressembler à ça, à quelques détails près :

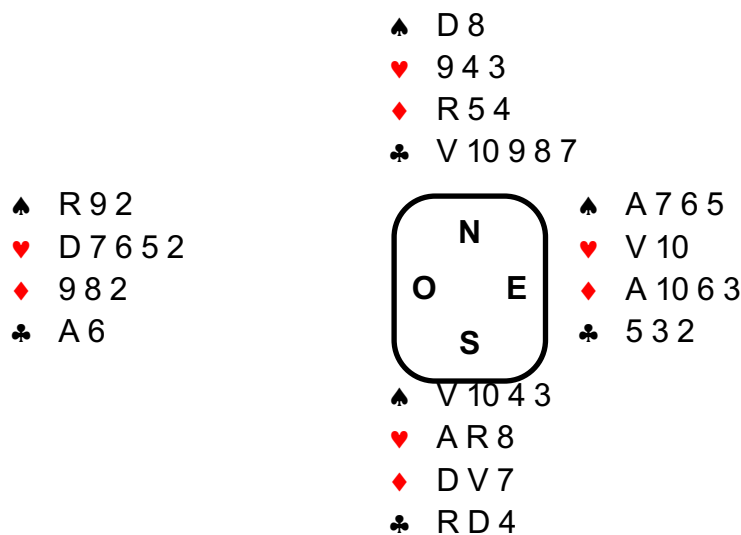

Et la voie étroite de la défense gagnante apparaît : après l'As de Trèfle, il faut rejouer Pique (et pas Carreau, qui affranchirait au moins une septième levée au déclarant) pour l'As d'Est afin qu'il rejoue Cœur, plaçant le déclarant devant la position de bascule que nous évoquions plus haut. Il laisse passer, vous prenez de la Dame et vous rejouez Cœur. C'est fini, vous avez sept levées avant votre adversaire. Comment être certain qu'Est ne va pas se tromper et va bien rejouer Cœur, et pas Pique ? Choisissez de rejouer le 9 de Pique, qui montre que la couleur ne vous intéresse pas...

Jolie, n'est-ce pas, cette petite manœuvre ? Toutes nos félicitations si vous l'avez découverte. Ou encore :

**Bravo si vous avez trouvé !**



# Votre bridge quotidien

Date : 21 juin 2020

Thème : Jeu de flanc n°12

Auteur : Philippe Cronier

## SOLUTIONS ASSUREZ VOTRE DÉFENSE

Pour un réveil en douceur - Vous êtes assis en Ouest, personne vulnérable.

♠	D V 9 5 2	♠	A 3
♥	R	♥	10 7 4
♦	R D 8 6 2	♦	10 9 7 4 3
♣	1 0 4	♣	A 8 5

	<table style="border-collapse: collapse; width: 100%; height: 100%;"> <tr> <td style="padding: 5px;">N</td> <td></td> <td style="padding: 5px;">E</td> </tr> <tr> <td style="padding: 5px;">O</td> <td></td> <td style="padding: 5px;">S</td> </tr> </table>	N		E	O		S	
N		E						
O		S						
<b>S</b>	<b>O</b>	<b>N</b>	<b>Est</b>					
1SA	passe	2♥	passe					
2♠	passe	3♦	passe					
3♠	passe	4♠	fin					

Entame : Dame de Cœur

Sur le Roi du mort, vous fournissez le 4. Comment envisagez-vous la suite du coup ?

### Solution « pour vous réveiller »

Vous vous souvenez de la séquence ? Sud a ouvert de 1SA, il possède donc au moins deux cartes à Carreau.

Vous souvenez-vous de l'entame ? Ouest a entamé le singleton à Carreau, n'est-ce pas ? Non ? voilà qui est bizarre... Il ne doit pas avoir de singleton.

Et s'il n'a pas de singleton, qu'a-t-il donc à Carreau ? Mais une chicane, bien sûr !

Vous pouvez donc le faire couper, peut-être même deux fois. Le déclarant va devoir jouer atout, à un moment ou à un autre. À la deuxième levée par exemple. Précipitez-vous sur votre As, donnez une première coupe à Carreau à Ouest. Reprenez la main à l'As de Trèfle et donnez une seconde coupe à votre partenaire. Les quatre jeux :

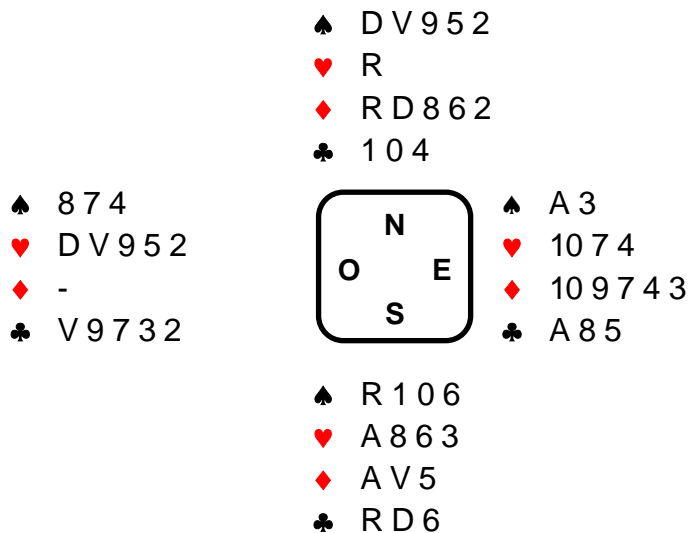

« Pour une fois », vous dit Ouest, « Vous étiez vraiment bien réveillé, partenaire ! »  
Eh, eh...

**Bravo si vous trouvez** – Vous êtes assis en Ouest, Nord-Sud vulnérables.

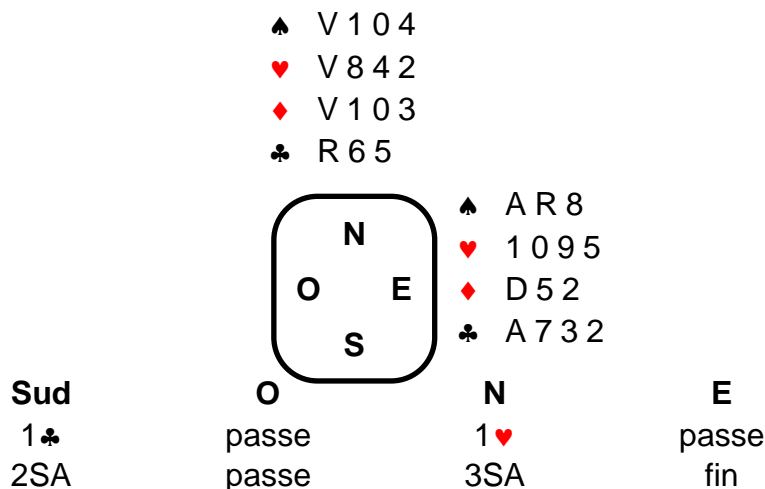

Entame : 7 de Pique.

Sud appelle le 4 du mort. Quel est votre plan de flanc ?

**Solution « bravo si vous trouvez »**

Un rapide recours à la règle des 11 vous indique que cette entame n'est pas une quatrième meilleure, mais provient bien plutôt de quatre ou cinq petites cartes. Que va-t-il se passer si vous fournissez machinalement le Roi de Pique ?

Sud va jeter sa Dame. Ensuite, il lui suffira de rejouer Pique pour s'assurer une rentrée au mort dans la couleur. La réussite de l'impasse à Carreau (que vous pouviez anticiper, Ouest n'ayant qu'un maximum de 3 points, il était peu probable qu'il détienne justement le Roi de Carreau) offrira au déclarant quatre levées dans la couleur. Avec deux Cœurs, deux Trèfles et la levée de Pique, son compte est bon, malheureusement.

L'histoire s'écrit bien autrement si vous pensez à fournir le 8 de Pique à la première levée. Sud est en main et présente la Dame de Trèfle, que vous respectez. Son meilleur jeu consiste maintenant à continuer As, Roi de Cœur et Cœur. Est prend la main et doit être attentif à rejouer Trèfle, cette fois. Vous contrôlez le Roi du mort et Sud est tenu à huit levées. Pff !

	♠ V 1 0 4		
	♥ V 8 4 2		
	♦ V 1 0 3		
	♣ R 6 5		
♠ 9 7 6 3 ♥ D 7 6 ♦ 8 6 4 ♣ 9 8 4	<div style="border: 1px solid black; border-radius: 15px; padding: 10px; display: inline-block;"> <p style="margin: 0;">N</p> <p style="margin: 0;">O      E</p> <p style="margin: 0;">S</p> </div>	♠ A R 8 ♥ 1 0 9 5 ♦ D 5 2 ♣ A 7 3 2	
	♠ D 5 2		
	♥ A R 3		
	♦ A R 9 7		
	♣ D V 1 0		

Une fois encore, félicitations d'avoir su rester si attentif. Ou, en d'autres termes :

**Bravo si vous avez trouvé !**