

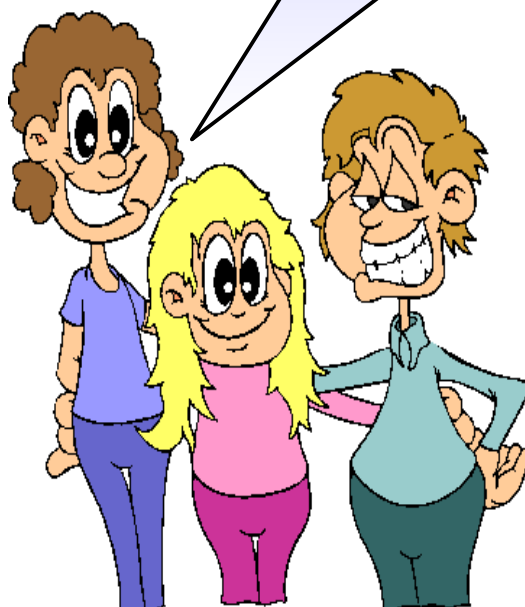

Bridge



Le Répertoire des enchères





*Sur un cœur, avec
une telle main, ton
père aurait dû
jumper !*







S	O	N	E
?			

24  ■ main régulière
 ■ unicolore de 9 levées de jeu en majeure
 ■ unicolore de 10 levées de jeu en mineure
 ■ bicolore de moins de 3 perdantes



24/23   - main régulière
 - pas 5P - pas 5C

22    
 ■ belle couleur 5ème ou 6ème dont 2GH

21  - main régulière
 - pas 5P - pas 5C

17    
 Avec 5P 5C sinon la mineure
 la plus longue

13/12  10H obligatoires

11   

08  - Bonne couleur 7ème
 - 2GH pour 3♣ et 3♦

06  - Bonne couleur 8ème

Ouverture 2♣ (fort indéterminé)

S	O	N	E
2♣	-	2♦	-
??			

- 2♥/♠ ancien 2 fort
- 2SA régulier
- 3♣/3♦ couleur 7ème et 8 levées de jeu
- 3♥/3♠ couleur 7ème et 8 levées de jeu
- 3SA bicolore mineure
- 4♥/4♠ couleur 8ème (2as)

Annonce Jeu régulier

- 12/14H 1m puis 1SA
- 15/17H 1SA
- 15/17H 1m puis 2SA
- 20/21H 2SA
- 22/23H 2♣ puis 2SA
- 24H et + 2♦ puis 2SA

FIT (points S)		MISFIT (points HL)	
8 cartes et + dans la ligne		4 cartes et + dans autre couleur	Autres cas
<i>Soutien</i>		<i>Changement de couleur</i>	
18			
17			
16	1♠ → 4♠	1♥ → 2♣	
15	1♥ → 4♥		
14	⚠ 11H MAXIMUM		3SA
13			
12	1♠ → 3♠		
11	1♥ → 3♥		2SA
10			
09	1♠ → 2♠	1♥ → 1♠	Pas de couleur par 4 plus chère que l'ouverture
08			
07	1♥ → 2♥		1SA
06			
05			
04			PASSE



- avec 2 couleurs / 4 , on annonce la plus économique
- avec 2 couleurs au moins par 4, on annonce la plus longue,
- avec 2 couleurs / 5 , on annonce la plus chère.







S	O	N	E
1♣	--	?	

	MISFIT (points HL)		FIT (points S)
	4 cartes et + dans autre couleur	jeu régulier	8 cartes et + dans la mineure d'ouverture
	<i>Changement de couleur</i>		<i>Soutien</i>
18			
17			
16	1♦ → 2♣		
15			
14	<i>Autoforcing</i>		
13		3SA	
12			1♦ → 3♦
11		2SA	1♣ → 3♣
10			
09	1♦ → 1♠	<i>Pas de couleur par 4 plus chère que l'ouverture</i>	1♦ → 2♦
08			
07	1♣ → 1♥	1SA	1♣ → 2♣
06			
05			
04		PASSE	

On cherche à jouer à Sans atout avant atout ♣ ou ♦

Avec 4K et une majeure/4, annoncer les ♦ si au moins 13H



	Fit impossible	Fit possible – majeure /4		Fit possible	Fit certain
	Pas 4P Pas 4C	4P ^{et} ou 4C	5P /4C ou 4P /5C	5P ou 5C	6P ou 6C
18	→ 6SA				→ 3♥
17	→ 4SA 				→ 3♠
16	→ 4SA				
15		→ 2♣ 		→ Texas 	
14					
13		Stayman			
12	→ 3SA	puis (a)	puis (c)	puis (3sa)	puis (4M)
11					
10					
09					
08	→ 2SA 	→ 2♣ 	→ 2♣ 	puis (d)	
07					
06	→ passe	PASSE		→ Texas 	puis (passe)
05					
00					

Stayman 2♣ (question sur ♥ et ♠)

4 réponses

2♦ : je n'ai pas de majeures /4

2♥ : j'ai 4 cartes à Cœur

2♠ : j'ai 4 cartes à Pique

2SA : j'ai les deux majeures

 proposition

 artificielle

MISFIT

- (a) 3SA
- (b) 2SA
- (c) 3C ou 3P
- (d) 2C ou 2P

FIT

- 4C ou 4P } maj 4ème
- 3C ou 3P } maj 5ème
- 4C ou 4P } maj 5ème
- 3C ou 3P } maj 5ème

S	O	N	E
2♣	--	2♦	
2♥	--	?	

FIT (points S)		MISFIT (points HL)	
8 cartes et + dans la ligne	5 cartes et + dans autre couleur	Autres cas	
Soutien	Changement de couleur		
14 13 12 11 10 09 08 07 06 05 04 03			<p>⚠ <i>Arrêt dans les autres couleurs</i></p> <p>3SA</p> <p>2SA</p>
PASSE			



S	O	N	E
2♦	--	?	



0 à 7H, pas 2 Rois

- 2♥ Pas de jeu, pas d'As
- 2♠ Pas de jeu, 1 As

8H⁰ ou 2 Rois

- 2SA pas d'As
- 3♣ un As noir
- 3♦ un As rouge
- 3SA 2 As

Ici, la redemande de 3SA par l'ouvreur est un arrêt - 2SA est disponible pour questionner

Ici, il y a les points et c'est la redemande de 4SA qui est un arrêt, 3SA demande la poursuite des enchères. (stayman, rectification fittée pour le texas)

	Fit impossible	Fit possible – majeure /4		Fit possible	Fit certain
	Pas 4P Pas 4C	4P ^{et} ou 4C	5P /4C ou 4P /5C	5P ou 5C	6P ou 6C
14	→ 6SA	<i>Chelem certain</i>			
13					
12	→ 4SA	<i>Recherche chelem</i>		puis 4sa	
11					
10		→ 3♣		→ Texas	
09		<i>Stayman</i>			
08					
07	→ 3SA	puis a	puis c	puis 3sa	puis 4M
06					
05					
04					
03	→ passe	→ passe		→ Texas	puis passe
02					
01					
00					

Stayman 3♣ (question sur ♥ et ♠)

4 réponses

- 3♦ : je n'ai pas de majeures /4
- 3♥ : j'ai 4 cartes à Cœur
- 3♠ : j'ai 4 cartes à Pique
- 3SA : j'ai les deux majeures

MISFIT	FIT	
a 3SA	4C ou 4P	} maj 4ème
b 2SA	3C ou 3P	
c 3C ou 3P	4C ou 4P	} maj 5ème
d 2C ou 2P	3C ou 3P	

REDEMANDE de l'ouvreur

(après 2 sur 1)

S	O	N	E
1♥	--	2♣	--
??			

		Couleur d'ouverture par 5		par 6	Autres cas
		2ème couleur par 4			
Soutien de la couleur du répondant		Changement de couleur		Répétition de la 1ère couleur	<i>Jeu régulier</i>
		<i>Bicolore économique</i>	<i>Bicolore cher</i>		
23					
22					
21					
20					
19					3SA
18					
17					
16					2SA
15					
14					
13					
12					

♠ Soutien de la couleur du répondant après 1♠ / 2♥

2♠ : 3 cartes & 13/14S
 4♥ : 4 cartes & 15/17S
 3♥ : 3/4cartes & 18S et+

- ① 6 belles cartes
- ② bicolore 5/5
- ③ bicolore 5/5

REDEMANDE de l'ouvreur

(après réponse 1SA)

S	O	N	E
1♥	--	1SA	--
??			

		Couleur d'ouverture par 6	Couleur d'ouverture par 5 2ème couleur par 4		Autres cas	
		Répétition de la 1ère couleur	<i>Bicolore cher</i>	<i>Bicolore économique</i>	<i>Pas de singleton</i>	
21	X	Ouverture de 2 fort	1♥ → 1SA → 2♠	1♥ → 1SA → 3♦	22	
20					3SA	21
19					2SA	20
18	1♥ → 1SA → 3♥				19	
17					18	
16				⚠	17	
15				←	16	
14	1♥ → 1SA → 2♥	←	1♥ → 1SA → 2♦		15	
13				PASSE	14	
12					13	
					12	



Zone possible sur l'ouverture majeure



Sur une ouverture de 1♣, tenir compte des 8 points promis par le partenaire.

11

2ème enchère du RÉPONDANT après une ouverture de 1 en mineure

S	O	N	E
1♣	--	1♥	--
1♠	--	??	

L'ouvreur a fait une annonce imprécise

	FIT		1ère couleur / 4	1ère couleur / 5	1ère couleur / 6
	Soutien 1ère couleur	Soutien 2ème couleur		4ème couleur forcing	Répétition
16					
15					
14	3♣	4♠	3SA	Saut 3♦	4♥ <i>Souvent 7 cartes</i>
13					
12		3♠	2SA	2♦	3♥
11					
10	2♣	2♠	1SA		2♥
09					
06					

⚠ Arrêt dans la couleur non annoncée

♠ Bicolore 5/5

2ème enchère du RÉPONDANT après une ouverture de 1 en majeure

S	O	N	E
1♠	--	2♣	--
2♦	--	??	

L'ouvreur a fait une annonce imprécise

	FIT		jeu régulier	autres cas
	Soutien 1ère couleur	Soutien 2ème couleur		4ème couleur forcing
16	3♠			
15		3♦		
14	4♠		3SA	2♥
13				
12	2♠		2SA	
11				
10				

⚠ Arrêt dans la couleur non annoncée

2ème enchère du RÉPONDANT après une ouverture de 1 en mineure

S	O	N	E
1♣	--	1♥	--
2♣	--	??	

L'ouvreur a fait une annonce imprécise

	1ère couleur par 4	1ère couleur par 5 2ème couleur par 4		1ère couleur/6
	Arrêt dans la couleur non annoncée	3ème couleur forcing	bicolore	fit différé
16				
15				
14	3SA		2♠	4♥
13		2♦		Souvent 7 cartes
12	2SA			3♥
11				
10			1SA	
09				
08				
07				2♥
06				

2ème enchère du RÉPONDANT après un bicolore cher de l'ouvreur

S	O	N	E
1♣	--	1♠	--
2♥	--	??	

	FIT		MISFIT		
	Soutien 1ère couleur	Soutien 2ème couleur	1ère couleur par 4	1ère couleur par 4	
16	4♣				16
15				2SA	15
14			3♦		14
13	3♣				13
12		3♥			12
11				3SA	11
10					10
09		4♥		puis 3SA	09
08	2SA			2SA	08
07		2SA modérateur demande à l'ouvreur de répéter sa couleur d'ouverture même avec 5 cartes.			07
06		Toute autre enchère par ce dernier est forcing de manche et promet 20HL.			06

Arrêt dans la couleur non annoncée

Gros honneur quatrième

RÉPONSES à 1♠ 1♥ après une intervention à la couleur

S	O	N	E
1♠	2♦	??	--
1♥	1♠	??	

	Annonce nouvelle couleur		MAIN RÉGULIÈRE		FIT couleur ouverture	
	Couleur par 5 et +	L'intervention me gêne pour annoncer	Sans arrêt	Avec arrêt	4 atouts	3 atouts
14	2♥	Contre	Contre	3SA	CueBid	Contre <i>puis 4♥</i>
13					4♥	
12	1♠ (2♦)	Contre	<i>puis</i> CueBid	2SA	3♥	Contre <i>puis 3♥</i>
11						
10			Contre	1SA	2♥	
07	Saut 3♣ Saut 3♦					
04	Couleur 7ème				Passe	

Le CueBid se fait si il n'y a pas de couleur annonçable
 11H maximum

RÉPONSES à 1♣ 1♦ après une intervention à la couleur

S	O	N	E
1♣	1♥	??	--
1♦	2♣	??	

	Annonce nouvelle couleur			MAIN RÉGULIÈRE		FIT couleur ouverture
	Couleur par 4	Couleur par 5 et +	L'intervention me gêne pour annoncer	Sans arrêt	Avec arrêt	
14	1♠	2♥	Contre	CueBid	3SA	CueBid
13					2♣	
12				Contre	1SA	2♦
07	Saut 2♥ ← Couleur 6ème Saut 3♥ → Couleur 7ème					
04					Passe	

INTERVENTIONS après ouverture de 1 à la couleur

S	O	N	E
1♦	?		

OUVERTURE
de l'ADVERSAIRE

1♠ ou 1♦

1♥

1♠

Couleur/6
Belle couleur/5

4P

4C

3 cartes ou + dans les autres
couleurs et une majeure/4

Bicolores
au moins 5/5

Autres
cas

20

Contre



*puis annonce de la
couleur*

Contre



1♣

2SA

5C & 5P



19

1SA

1♦

2SA

5C & 5P

Contre

18

- pas 5P - pas 5C
- arrêt dans la couleur
d'ouverture

17

1♥

2SA

5K & 5T

16

1♦
1♥
1♠

2♣
2♦
2♥
2♠

Contre



1♠

2SA

5K & 5T

15

14

13

Passe

12

11

10

09

Saut
2♦
2♥
2♠

couleur 6ème

couleur 7ème

Saut
3♣
3♦
3♥
3♠

08

07

06

05























*Au palier de 1, belle couleur nécessaire si moins de 13 points
au palier de 2, couleur 6ème si moins de 13 points.*



*Vulnérabilité favorable
& distribution 6/5*

RÉPONSES à 1♠ 1♥ 1♦ 1♣ après un CONTRE d'intervention

S	O	N	E
1♦	★	??	





FIT		MISFIT			
Soutien en majeure 4 atouts en mineure 5atouts	Soutien en majeure 3 atouts en mineure 5atouts	ouverture couleur mineure		Jeu régulier	Autres cas
		<i>Changement de couleur</i>			
		4 cartes & +	6 cartes & +		
13  2SA Truscott	 Surcontre		 Surct 	  Surcontre	12
	   	 			10
08 <i>Saut</i>     Barrage		Passe	<i>Saut</i>   		
00					

 Le saut sur une ouverture majeure indique :

- 4 atouts
- une main de 11S
- 5 cartes correctes dans la couleur du saut

RÉPONSES au CONTRE d'intervention

S	O	N	E
1♦	★	--	?

	4 ^{bu}	4 ^{ret}	5 ^{bu}	6 ^{bu}	Pas 4P ; Pas 4C		Trois levée d'atout naturelles
	4C	4C	5C	6C	Tenue dans la couleur d'ouverture	Autres cas	
17					 CueBid	 CueBid	
16			4♥	4♥			
15	CueBid		4♠	4♠			
14					3SA		Passé
13							
12	3SA						
11					2SA		
10	2♥		3♥		1SA		
09	2♠	 CueBid	3♠				
08							
07							
06		1♥		1♠	1♥	1♠	
01					Avec obligation de parler, annoncer une couleur au palier de 1 (même avec 3 cartes).		
00							

RÉPONSES à 1SA d'intervention

S	O	N	E
1♥	1SA	--	??
1♦	1SA	--	??



Sur l'ouverture mineure, le Stayman se fait par  (on ignore l'ouverture).

Sur l'ouverture Majeure, le Stayman se fait par un Texas impossible.

L'utilisation du Texas permet d'annoncer les mains bicolores

RÉPONSES à l'intervention dans une mineure

S	O	N	E
1♥	2♣	--	??

FIT		MISFIT		
Soutien 3 atouts	Soutien 4 atouts	Changement couleur	Répartition régulière	Autres cas
		5 cartes & plus	Arrêt dans la couleur non annoncée, ⚠	
CueBid		2♦ 2♥ 2♠	3SA	CueBid
3♦	4♦ <i>Saut</i>		2SA	
3♣	4♣		Passe	

RÉPONSES à l'intervention dans une MAJEURE

S	O	N	E
1♣	1♥	--	??

FIT		MISFIT		
Soutien 3 atouts	Soutien 4 atouts	Changement de couleur	Répartition régulière	Autres cas
		5 cartes & plus		
⚠ CueBid	<i>Saut</i> CueBid	2♦ 2♥ 2♠	⚠ 3SA	⚠ CueBid
			⚠ 2SA	
10H maxi	8H maxi <i>Saut</i>		1SA	
2♥	3♥			
Passe				



	Distribution régulière	Bicolores	Couleur		Autres cas
			par 6	par 5 (4)	
21	Contre	<i>On peut utiliser le Michael précisé en excluant 2SA</i>			
20	<i>puis SA avec saut</i>				
19			Contre	Contre	Contre
18					
17	2SA				
16					
15					
14	Contre		Contre		
13	<i>puis SA sans saut</i>		<i>puis annonce économique de la couleur</i>		
12					
11					
10	1SA		<i>Saut</i>		
09			2♠	1♠	Contre
08			3♣	2♣	
07					
00		Passé			

½ arrêt dans la couleur d'ouverture

Courte dans la couleur d'ouverture

S	O	N	E
1♥	--	--	??
--	??		



1SA

CONTRE

1 à la COULEUR

	Pas de Couleur par 5	Couleur par 5 ou +	Pas de Majeure par 4	Couleur par 5 ou +	FIT couleur Majeure	MISFIT
17			CueBid			CueBid
16				CueBid		
15	3SA		2SA		Soutien à saut 4 atouts	2SA
14						
13	2SA	3♠	1SA	Saut 2♠	Soutien simple	1SA
12			⚠			
11						
10				1♠		
09	Passe	2♠	Annonce sans saut de la couleur la plus longue	2♥		
08						
07					Passe	
06						
05						
04						
03						
02						
01						
00						

La recherche du fit 4/4 se fait par le Cue-bid qui fait office de Stayman

Estimation du jeu

Sans Atout (HL)

Points d'Honneur



=4H



=3H



=2H



=1H

37 points → 13 levées
6 + 7

34-35-36

33 points → 12 levées
6 + 6

31-32

30 points → 11 levées
6 + 5

28-29

Manche ♣

Points de Longueur

Par carte à partir la 5ème

27 points → 10 levées
6 + 4

26

Manche ♥♠

= 1L

25 points → 9 levées
6 + 3

24

Manche SA

23 points → 8 levées
6 + 2

21-22

A l'atout * (HLD = S)

Points Distribution

20 points → 7 levées
6 + 1

- Doubleton = 1D
- Singleton = 2D
- Chicane = 3D
- 9ème atout = 2D

* Compter points D uniquement si Fit